

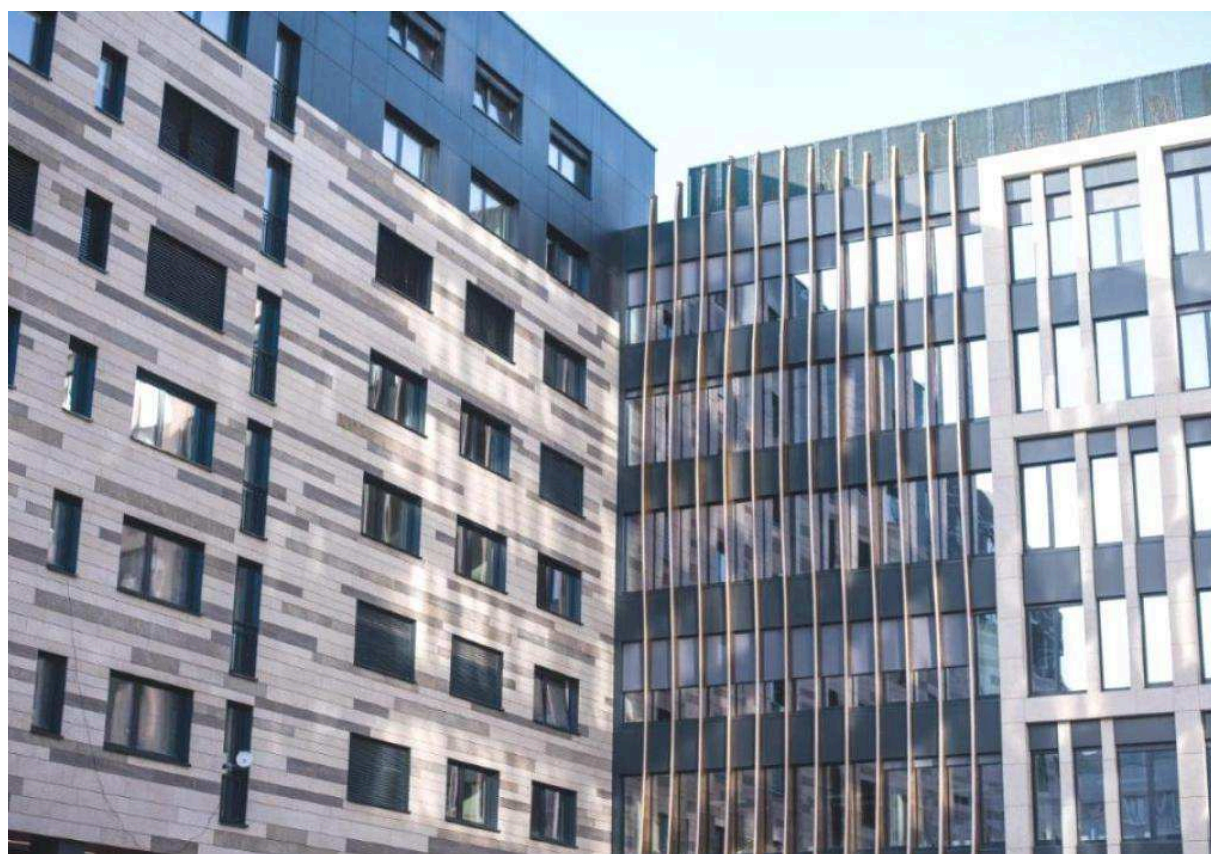

**Ministerstvo dopravy a výstavby
Slovenskej republiky**

Ročenka slovenského stavebníctva 2019



Bratislava, jún 2019

P u b l i k á c i a

**ROČENKA SLOVENSKEHO STAVEBNÍCTVA
2019**

SPRACOVATEĽ PUBLIKÁCIE

ÚEOS - Komercia, a.s.
Kocel'ova 9
821 08 Bratislava

E-mail: prelovska@ueos.sk

VYDAVATEĽ PUBLIKÁCIE

**Ministerstvo dopravy a výstavby
Slovenskej republiky**
Námestie slobody 6
810 05 Bratislava

E-mail: info@mindop.sk

Bratislava, jún 2019

ÚVOD

Cieľom publikácie „**Ročenka slovenského stavebníctva**“ je poskytnúť základné informácie o makroekonomickom vývoji, o investičnej výstavbe, stavebníctve a priemysle stavebných látok na Slovensku, a to osobám, ktoré pôsobia v odvetví stavebníctva a vo výrobe stavebných výrobkov a materiálov, ale i laickej verejnosti, ktorá sa zaujíma o túto problematiku, rovnako tiež zahraničným záujemcom, ktorí sa chcú uplatniť na slovenskom stavebnom trhu. Okrem toho môže byť táto ročenka vo všeobecnosti zdrojom informácií aj pre iné odvetvia a odbory, inštitúcie, školy a samosprávne orgány a pod.

Ročenka vznikla na základe iniciatívy odboru stavebníctva Ministerstva výstavby a regionálneho rozvoja SR (predtým Ministerstva výstavby a verejných prác SR) v roku 1994. V ďalšom období sa k tejto iniciatíve ministerstva pridal aj Zväz stavebných podnikateľov Slovenska. Ročenku stavebníctva od jej vzniku spracováva spoločnosť ÚEOS - Komercia, a.s., Bratislava, ktorá sa dlhodobo venuje problematike stavebníctva a priemyslu stavebných látok, pričom využíva podklady rôznych inštitúcií.

V súčasnosti vychádza 26. aktualizované vydanie ročenky (vydáva ho Ministerstvo dopravy a výstavby Slovenskej republiky), ktoré nadväzuje na predchádzajúce vydanie, aktualizuje pôvodné a dopĺňa nové údaje a informácie. Číselné a iné údaje sa vzťahujú spravidla ku koncu roka 2018, ale v niektorých prípadoch sú i novšie podklady.

Ročenku slovenského stavebníctva tvoria nasledujúce časti a prílohy:

1. Makroekonomická situácia v SR (vývoj HDP a jeho štruktúra, investície, cenový vývoj, zamestnanosť a mzdy, organizačná štruktúra hospodárstva)
2. Vývoj stavebnej produkcie v SR (postavenie stavebníctva v národnom hospodárstve, organizačný vývoj stavebníctva, vývoj objemu stavebnej produkcie, vývoj štruktúry stavebnej produkcie, ekonomické výsledky stavebných podnikov nad 20, resp. 100 zamestnancov, vývoj stavebnej produkcie v regiónoch)
3. Priemysel stavebných látok (postavenie priemyslu stavebných látok, ekonomické výsledky, vývoj produkcie, zamestnanosť, produktivita práce)
4. Vývoz a dovoz v stavebníctve (vývoz a dovoz v priemysle stavebných látok, vývoz stavebných prác)

Rôzne tabuľkové prílohy

Bratislava, jún 2019

ROČENKA SLOVENSKEHO STAVEBNÍCTVA 2019

O B S A H

	STR.
1. MAKROEKONOMICKÁ SITUÁCIA V SR	1
1.1 Vývoj HDP a jeho štruktúra	1
1.2 Investície	5
- Tvorba hrubého fixného kapitálu	5
- Prílev priamych zahraničných investícií	10
- Odlev priamych zahraničných investícií	12
- Výstavba bytov	12
1.3 Cenový vývoj	15
1.4 Zamestnanosť a mzdy	17
1.5 Organizačná štruktúra hospodárstva	20
2. VÝVOJ STAVEBNEJ PRODUKCIE V SR	21
2.1 Postavenie stavebníctva v hospodárstve SR	21
2.2 Organizačný vývoj stavebníctva	25
2.3 Vývoj objemu stavebnej produkcie	28
2.3.1 Negatívne javy prejavujúce sa v stavebníctve	30
2.4 Vývoj štruktúry stavebnej produkcie	32
2.5 Výsledky stavebných podnikov s 20, resp. 100 a viac zamestnancami	42
2.5.1 Produkcia, zamestnanosť, produktivita práce a mzdy	42
2.5.2 Hospodársky výsledok	43
2.6 Vývoj stavebnej produkcie v regiónoch	44
3. PRIEMYSEL STAVEBNÝCH LÁTOK	48
4. VÝVOZ A DOVOZ V STAVEBNÍCTVE	55
4.1 Vývoz - dovoz v priemysle stavebných látok	55
4.2 Vývoz stavebných prác	57
PRÍLOHY	59
POUŽITÉ PODKLADY	86

ZOZNAM TABULIEK

	STR.
1. Hrubý domáci produkt podľa zložiek výdavkov v mld. Eur - bežné ceny	2
2. Hrubý domáci produkt podľa zložiek výdavkov v mld. Eur - stále ceny 2010	3
3. Podiel vybraných odvetví na tvorbe HDP v % (bežné ceny)	4
4. Vývoj miery investovania v Slovenskej republike	6
5. Tvorba hrubého fixného kapitálu podľa klasifikácie produkcie (KP) (bežné ceny)	7
6. Štruktúra tvorby hrubého fixného kapitálu podľa klasifikácie produkcie (KP) v % (b. c.)	8
7. Tvorba hrubého fixného kapitálu podľa ekonomických činností (OKEČ), (bežné ceny)	9
8. Prílev a stav priamych zahraničných investícií (majetková účasť a reinvestovaný zisk) do SR v rokoch 2012 - 2018 (podľa Národnej banky Slovenska)	11
9. Podiel jednotlivých krajov na počte dokončených bytov v SR v rokoch 2015 až 2018	13
10. Počet a štruktúra začatých, dokončených a rozostavaných bytov v roku 2018 podľa druhu vlastníctva	14
11. Miera inflácie a medziročný rast cien priemyselných výrobcov a stavebných prác v rokoch 2012 - 2018 (v %; predchádzajúce obdobie = 100)	15
12. Porovnanie vývoja nákupných a výrobných cien stavebných materiálov s cenami stavebných prác v rokoch 2012 - 2018	16
13. Základné charakteristiky zamestnanosti a mzdového vývoja v SR v rokoch 2012 - 2018	18
14. Vývoj zamestnanosti vo vybraných odvetviach hospodárstva SR v rokoch 2014 - 2018	19
15. Vývoj podielu odvetvia stavebníctva na tvorbe HDP a celkovej zamestnanosti v hospodárstve SR v rokoch 2012 - 2018 v %	24
16. Vývoj objemu a štruktúry stavebnej produkcie podľa sektorov vlastníctva v rokoch 2012 - 2018	25
17. Organizačný vývoj v odvetví stavebníctva v rokoch 2014 až 2018 (podľa organizačnej štatistiky; registra organizácií ŠÚ SR)	26
18. Produkcia a zamestnanosť v odvetví stavebníctva podľa podnikateľských subjektov rok 2018	28
19. Vývoj základných ukazovateľov v odvetví stavebníctva SR ako celku v rokoch 2012 až 2018	29
20. Porovnanie vývoja stavebných investícií s vývojom stavebnej produkcie v rokoch 2012 - 2018	31
21. Objem a štruktúra stavebnej produkcie (vykonanej vlastnými zamestnancami) v tuzemsku a zahraničí v roku 2018	33
22. Vývoj štruktúry stavebnej produkcie podľa smerov výstavby (2012 - 2018) v %	34
23. Vývoj stavebnej produkcie podľa smerov výstavby v rokoch 2012 - 2018 (bežné ceny)	34
24. Stavebná produkcia vykonaná vlastnými zamestnancami v podnikoch s 20 a viac zamestnancami podľa veľkostnej štruktúry v rokoch 2012 - 2018 (v mil. Eur, bežné ceny)	42
25. Vybrané ukazovatele stavebných podnikov s 20 a viac zamestnancami za rok 2018 (podľa veľkostnej štruktúry)	43
26. Základné finančné ukazovatele za stavebné podniky s 20 a viac zamestnancami	44
27. Vývoj stavebnej produkcie v SR v roku 2018 podľa krajov	44
28. Stavebná produkcia v SR v roku 2018 podľa krajov za podniky s 20 a viac zamestnancami a za podniky s 0-19 zamestnancami a za živnostníkov, v mil. Eur - bežné ceny	45
29. Počet zamestnancov v stavebníctve SR podľa krajov v roku 2018	46

30.	Produktivita práce na zamestnanca v stavebníctve SR v roku 2018 podľa krajov v tis. Eur - bežné ceny	46
31.	Vývoj vybraných ukazovateľov za PSL v rokoch 2014 - 2018	49
32.	Vývoj výnosov v priemysle stavebných látok (PSL)	52
33.	Produkcija v priemysle stavebných látok (PSL)	52
34.	Produktivita práce v priemysle stavebných látok (PSL) - (z produkcie na zamestnanca)	52
35.	Vývoj priemerného evidenčného počtu zamestnancov v priemysle stavebných látok (PSL)	53
36.-41.	Vývoj produkcie vybraných komodít jednotlivých odborov výroby priemyslu stavebných látok v naturálnych jednotkách v rokoch 2016 - 2018	53-54
42.	Vývoz, dovoz a obrat zahraničného obchodu v priemysle stavebných látok (PSL)	55
43.	Vývoz a dovoz stavebných materiálov a výrobkov	56
44.	Stavebná produkcia realizovaná v zahraničí (bežné ceny)	57

ZOZNAM GRAFOV

	STR.	
1.	Vývoj hrubého domáceho produktu podľa zložiek výdavkov v rokoch 2012 - 2018 stále ceny 2010	3
2.	Podiel vybraných odvetví na tvorbe HDP (b. c.) v % za roky 2012 - 2018	4
3.	Vývoj miery investovania v SR v rokoch 2012 - 2018 v %	6
4.	Medziročný vývoj investícií do stavieb (b. c.), predchádzajúci rok = 100	8
5.	Štruktúra investícií v roku 2018 podľa smerovania do odvetví (b. c.)	9
6.	Podiel jednotlivých krajov na počte dokončených bytov v SR v roku 2018	13
7.	Miera inflácie a medziročný rast cien priemyselných výrobcov a stavebných prác - roky 2012 - 2018 v %	15
8.	Porovnanie vývoja nákupných a výrobných cien stavebných materiálov s cenami stavebných prác za roky 2012 - 2018 (porovnanie s predchádzajúcim rokom)	17
9.	Vývoj podielu zamestnanosti vo vybraných odvetviach na zamestnanosti v hospodárstve SR spolu v % - roky 2014 - 2018	19
10.	Podiel stavebníctva na tvorbe HDP a na celkovej zamestnanosti v hospodárstve SR v rokoch 2012 - 2018 (%)	25
11.	Štruktúra stavebnej produkcie podľa podnikateľských subjektov - rok 2018	27
12.	Vývoj vybraných ukazovateľov v odvetví stavebníctva - roky 2012 - 2018 (predchádzajúce obdobie = 100; %)	30
13.	Vývoj stavebnej produkcie v tuzemsku podľa smerov výstavby za roky 2012 - 2018	35
14.	Podiel jednotlivých krajov na stavebnej produkcii v roku 2018	45
15.	Vývoz a dovoz v PSL v rokoch 2012 - 2018	55

1. MAKROEKONOMICKÁ SITUÁCIA V SR

V roku 2018 medziročne narástol **HDP** v bežných cenách o 6,3 %. Medziročný rast HDP v roku 2018 podporili všetky jeho výdavkové zložky. Spotreba verejnej správy bola vyššia o 6,3 % a konečná spotreba domácností o 5,4 %. Vývoz vzrástol o 6,7 % a dovoz o 7,8 %. Tvorba hrubého fixného kapitálu sa medziročne zvýšila o 9,3 %. Z tvorby hrubého fixného kapitálu 19,8 mld. Eur tvorili stavby podiel 44,7 % (8,9 mld. Eur, medziročné zvýšenie o 11,2 %), z toho investície do ostatných stavieb tvorili 6,4 mld. Eur (rast o 13,7 %). V priemere za rok 2018 vzrástla zamestnanosť o 1,4 % na 2 566,7 tis. osôb.

Priemerná miera inflácie v roku 2018 bola na úrovni 2,5 % (v roku 2017 dosiahla 1,3 %). Ku kladnej dynamike vývoja spotrebiteľských cien prispel predovšetkým rast cien potravín. Rastúci trend mali aj ceny priemyselných výrobcov, poľnohospodárskych výrobcov, ceny stavebných prác a ceny stavebných materiálov a výrobkov.

Počet nezamestnaných sa v priemere za rok 2018 medziročne znížil o 19,9 % na 179,5 tis. osôb. Súčasne klesla aj priemerná miera nezamestnanosti o 1,5 p. b. na 6,6 %.

1.1 VÝVOJ HDP A JEHO ŠTRUKTÚRA

V roku 2018 bol vytvorený **hrubý domáci produkt** (HDP) v objeme 90 201,8 mil. Eur (bežné ceny), resp. 85 009,9 mil. Eur (stále ceny 2010). V porovnaní s rokom 2017 vzrástol v bežných cenách HDP o 6,3 %, v stálych cenách bol vyšší o 4,1 %.

Z vytvoreného HDP v roku 2018 tvorila pridaná hodnota v b. c. 81 034,7 mil. Eur, čo predstavuje reálny rast oproti roku 2017 o 6,0 %. Z pohľadu produkčných odvetví súviselo jej medziročné zvýšenie s rastom pridanej hodnoty v pôdohospodárstve, lesníctve a rybolove o 3,3 %, v priemysle o 3,9 %, v **stavebníctve o 12,6 %**, v obchode, doprave a skladovaní o 6,0 %, v informáciách a komunikácii o 7,7 %, v činnostiach v oblasti nehnuteľností o 10,3 %, v odborných, vedeckých a technických činnostiach, administratívnych službách o 5,8 %, vo verejnej správe, obrane, vzdelávaní a zdravotníctve o 6,2 %, a v umení, zábave a rekreáciách o 5,8 %. Hrubá pridaná hodnota klesla len vo finančných a poisťovacích činnostiach o -1,8 %. Objem HDP v roku 2018 ovplyvnil rast hrubej produkcie reálne o 7,7 % na 218 203,5 mil. Eur (b. c.) a rast medzispotreby o 8,7 % na 137 168,8 mil. Eur (b. c.). Podiel medzispotreby na hrubej produkcii medziročne vzrástol o 0,6 p. b. a dosiahol 62,9 %, podiel pridanej hodnoty na hrubej produkcii klesol o 0,6 p. b. na 37,1 %.

Na celkovom objeme pridanej hodnoty mal rozhodujúci podiel priemysel s 23,5 %, obchod, doprava a skladovanie, ubytovacie a stravovacie služby s 18,1 %. Verejná správa, obrana, vzdelávanie, zdravotníctvo a sociálna pomoc sa podieľali 13,3 %, odborné, vedecké a technické činnosti, administratívne služby 8,1 % a **stavebníctvo 7,8 %**.

Medziročný rast HDP v roku 2018 ovplyvnili všetky jeho výdavkové zložky. Výdavky domácností na konečnú spotrebu medziročne vzrástli v b. c. o 5,4 % na 48 194,0 mil. Eur. Na celkovej konečnej spotrebe domácností sa najviac podieľali výdavky na bývanie (24,0 %) a výdavky na nákupy potravín a nealkoholických nápojov (19,0 %). K rastu spotrebiteľského dopytu prispelo najmä zvýšenie výdavkov za rekreáciu a kultúru o 5,1 % a za nábytok, bytové vybavenie a bežnú údržbu domu o 8,4 %. V b. c. vzrástla spotreba neziskových inštitúcií slúžiacich domácnostiam o 5,2 % na 879,6 mil. Eur. V porovnaní s rokom 2017 bola konečná spotreba verejnej správy v roku 2018 v b. c. vyššia o 6,3 % a dosiahla hodnotu 17 556,3 mil. Eur. V štruktúre konečnej spotreby verejnej správy tvorili najvyšší podiel výdavky na odmeny zamestnancov 48,6 %, naturálne sociálne dávky 22,8 % a výdavky na medzispotrebu 31,3 %. Tvorba hrubého fixného kapitálu vzrástla v b. c. o 9,3 % na 19 840,4 mil. Eur.

Saldo zahraničného obchodu výrobkov a služieb bolo v roku 2018 podľa predbežných výsledkov v b. c. aktívne v objeme 1 945,4 mil. Eur. Jeho úroveň ovplyvnilo najmä aktívne saldo vývozu a dovozu výrobkov vo výške 1 287,6 mil. Eur. Objem celkového vývozu výrobkov a služieb vzrástol v roku 2018 v porovnaní s rokom 2017 o 6,7 % (b. c.). Zvýšila sa aj hodnota celkového dovozu výrobkov a služieb o 7,8 % (b. c.). Exportná výkonnosť ekonomiky (meraná podielom vývozu výrobkov a služieb na HDP) vzrástla na 97,2 % (o 0,3 p. b.). Dovozná náročnosť (meraná podielom dovozu výrobkov a služieb na HDP) sa zvýšila na 95,1 % (o 1,3 p. b.).

Hrubý domáci produkt podľa zložiek výdavkov v mld. Eur - bežné ceny

Tabuľka č. 1

Ukazovateľ	Skutočnosť							
		2012	2013	2014	2015	2016	2017	2018
Hrubý domáci produkt	mld. €	72,704	74,170	76,088	79,138	81,226	84,851	90,202
	index	102,9	102,0	102,6	104,0	102,6	104,5	106,3
Konečná spotreba domácností	mld. €	40,868	41,084	41,605	42,496	43,579	45,730	48,194
	index	103,0	100,5	101,3	102,1	102,5	104,9	105,4
Konečná spotreba verejnej správy	mld. €	13,224	13,653	14,404	15,291	15,739	16,522	17,556
	index	99,7	103,2	105,5	106,2	102,9	105,0	106,3
Tvorba hrubého fixného kapitálu	mld. €	15,446	15,374	15,772	19,213	17,280	18,155	19,840
	index	91,1	99,5	102,6	121,8	89,9	105,1	109,3
Vývoz výrobkov a služieb	mld. €	66,473	69,586	69,889	73,051	75,949	82,212	87,722
	index	110,7	104,7	100,4	104,5	104,0	108,2	106,7
Dovoz výrobkov a služieb	mld. €	63,807	66,446	67,281	71,865	73,501	79,581	85,777
	index	105,1	104,1	101,3	106,8	102,3	108,3	107,8
Saldo zahraničného obchodu	mld. €	2,665	3,140	2,608	1,186	2,448	2,631	1,945

Hrubý domáci produkt podľa zložiek výdavkov v mld. Eur - stále ceny 2010

Tabuľka č. 2

Ukazovateľ		Skutočnosť						
		2012	2013	2014	2015	2016	2017	2018
Hrubý domáci produkt	mld. €	70,634	71,687	73,658	76,734	79,132	81,654	85,010
	index	101,7	101,5	102,8	104,2	103,1	103,2	104,1
Konečná spotreba domácností	mld. €	38,014	37,709	38,224	39,091	40,224	41,634	42,896
	index	99,6	99,2	101,4	102,3	102,9	103,5	103,0
Konečná spotreba verejnej správy	mld. €	12,724	12,999	13,672	14,415	14,646	14,898	15,187
	index	97,9	102,2	105,2	105,4	101,6	101,7	101,9
Tvorba hrubého fixného kapitálu	mld. €	15,286	15,153	15,609	19,025	17,246	17,831	19,050
	index	91,0	99,1	103,0	121,9	90,6	103,4	106,8
Vývoz výrobkov a služieb	mld. €	63,157	67,366	69,985	74,162	78,242	82,863	86,849
	index	109,3	106,7	103,9	106,0	105,5	105,9	104,8
Dovoz tovarov a služieb	mld. €	59,099	62,414	65,393	70,656	73,070	76,960	81,035
	index	102,5	105,6	104,8	108,0	103,4	105,3	105,3

Poznámka: Metodika ESA 2010

Graf 1

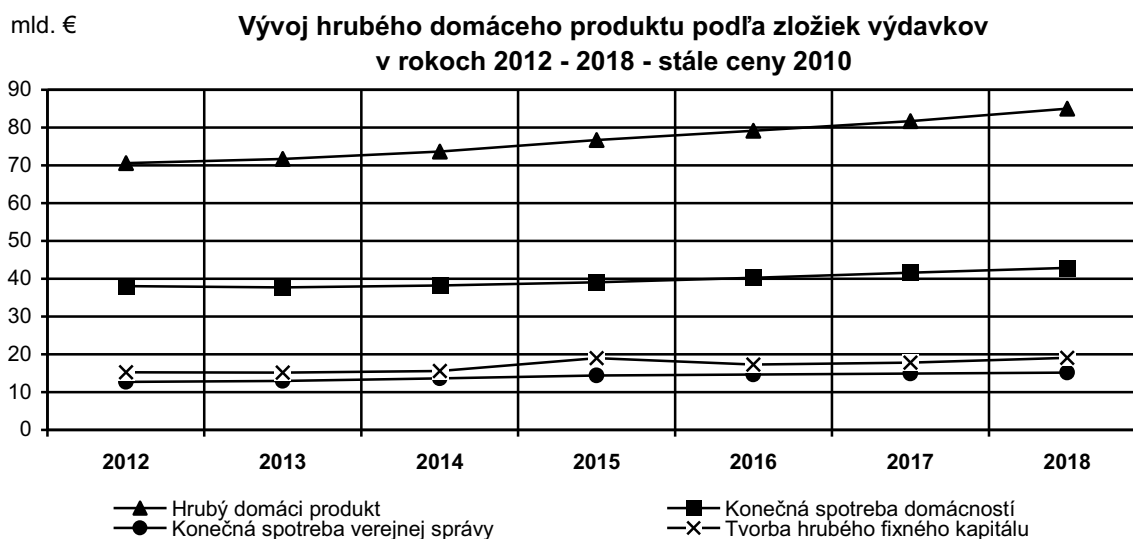

Tvorba hrubého domáceho produktu vzrástla v roku 2018 v b. c. vo všetkých odvetviach¹, okrem finančných a poisťovacích činností (pokles o -1,8 %). Oproti roku 2017 sa v roku 2018 (v b. c.) zvýšila tvorba HDP v pôdohospodárstve, lesníctve a rybolove o 3,3 %, v priemyselnej výrobe o 4,8 %, **v stavebníctve o 12,6 %**, v obchode, doprave a skladovaní, ubytovacích a stravovacích službách o 6,0 %, v informáciách a komunikácii o 7,7 %, v činnosti v oblasti nehnuteľností o 10,3 %, v odborných, vedeckých a technických činnostiach o 5,8 %, vo verejnej správe o 6,2 % a v umení, zábave a rekreácii o 5,8 %.

V slovenskej ekonomike je relatívne vysoký podiel priemyslu spolu na tvorbe HDP, v roku 2018 dosiahol v b. c. výšku 23,5 % (o 0,5 p. b. menej ako v roku 2017). Podiel obchodu, dopravy a skladovania na tvorbe HDP tvoril 18,1 %, **stavebníctva 7,8 %** (o 0,4 p. b. viac ako v roku 2017), činností v oblasti nehnuteľností 6,4 %, informácií a komunikácie 3,9 %, v

¹ Údaje za odvetvia ekonomiky predstavujú hrubú pridanú hodnotu v bežných cenách.

finančných a poisťovacích činností 2,6 %, pôdohospodárstva, lesníctva a rybolovu 3,0 %. Čisté dane z produktov tvorili 10,2 %.

Podiel vybraných odvetví na tvorbe HDP v % (bežné ceny)

Tabuľka č. 3

Odvetvie	Skutočnosť						
	2012	2013	2014	2015	2016	2017	2018
Pôdohospodárstvo, rybolov	3,2	3,6	4,0	3,4	3,4	3,1	3,0
Priemysel spolu	24,1	23,0	24,1	24,1	24,0	24,0	23,5
Stavebníctvo	8,2	7,1	7,2	7,3	7,1	7,4	7,8
Obchod, doprava, skladovanie	19,3	18,8	19,8	19,6	18,0	18,2	18,1
Informácie a komunikácia	4,3	3,9	3,7	3,7	3,8	3,9	3,9
Finančné a poisťovacie činnosti	3,7	3,6	3,8	3,7	3,3	2,8	2,6
Činnosti v oblasti nehnuteľností	6,2	8,0	5,6	5,6	6,3	6,2	6,4
Ostatné činnosti	22,3	23,0	22,3	22,9	24,5	24,5	24,4
Čisté dane z produktov	8,7	9,0	9,4	9,7	9,6	9,9	10,2
HDP spolu	100,0	100,0	100,0	100,0	100,0	100,0	100,00

Poznámka: Ostatné činnosti = Odborné, vedecké a technické činnosti; Verejná správa, obrana, povinné sociálne zabezpečenie; Vzdelávanie, zdravotníctvo a sociálna pomoc; Umenie, zábava a rekreácia, ostatné činnosti. Čisté dane z produktov = Dane z produktov mínus subvencie na produkty

Graf 2

Podiel vybraných odvetví na tvorbe HDP (b. c.) v % za roky 2012 - 2018

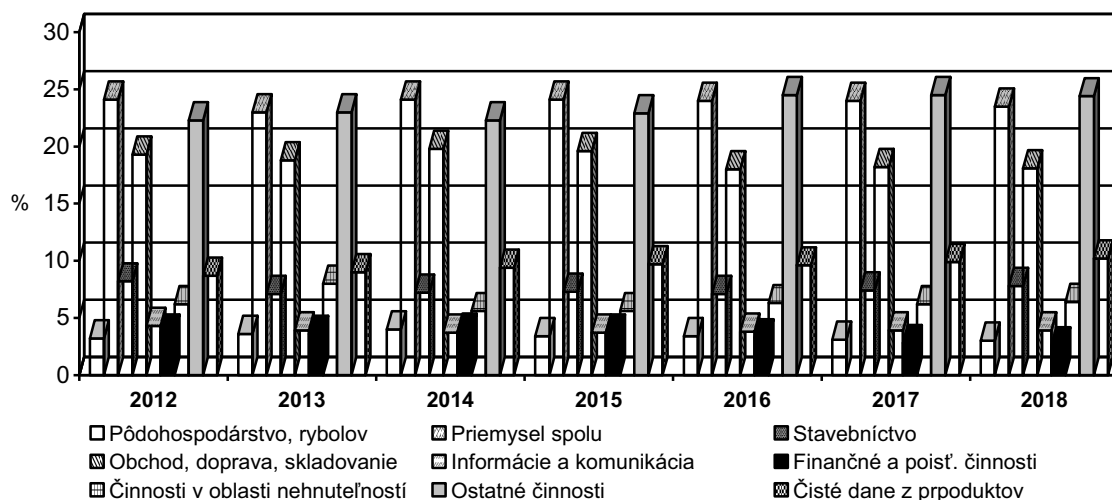

Národná banka Slovenska v strednodobej predikcii z konca marca 2019 očakáva rast HDP v tomto roku o 3,5 %. V roku 2020 by mal rast ekonomiky dosiahnuť 3,4 % a v roku 2021 tempo rastu zníži na 2,8 %. Od roku 2019 sa predpokladá spomaľovanie ekonomickej aktivity, ktoré by mal mierne kompenzovať nábeh produkcie v automobilovom priemysle. Súkromná spotreba by mala aj v nasledujúcich rokoch pokračovať v raste a reflektovať vývoj na trhu práce. Podľa prognózy NBS sa v roku 2019 predpokladá pokles miery nezamestnanosti na 6,0 %, s ďalším poklesom v roku 2020 na 5,8 % (158 tis. osôb).

1.2 INVESTÍCIE

Tvorba hrubého fixného kapitálu

Vývoj **ročnej miery investovania** je meraný podielom tvorby hrubého fixného kapitálu na hrubom domácom produkte.

Tvorba hrubého fixného kapitálu - je definovaná ako:

- obstaranie nového dlhodobého hmotného a nehmotného majetku, použitého dlhodobého hmotného a nehmotného majetku, obstaranie neprodukovaných hmotných a nehmotných aktív,
- zvýšenie hodnoty neprodukovaných aktív (napr. skvalitnenie pôdy, lesov, atď. a nehmotných aktív).

Tvorba hrubého fixného kapitálu teda zahŕňa nadobudnutie a úbytky dlhodobého majetku výrobcami v priebehu daného obdobia. Dlhodobým majetkom sú hmotné alebo nehmotné aktíva, ktoré boli vyrobené ako produkcia a ktoré majú charakter dlhodobej spotreby a ich cena prevyšuje stanovený limit (v súčasnosti dlhodobý hmotný majetok 1 700,00 Eur a nehmotný majetok 2 400,00 Eur), t.j. nové investície, zhodnocovanie hmotného a nehmotného (investičného) majetku, nákup existujúceho hmotného a nehmotného majetku. Hodnotu tvorby znižuje predaj dlhodobého hmotného majetku, odovzdanie prostredníctvom bártrovej výmeny alebo naturálneho kapitálového transferu.

Hlavným zdrojom ekonomického rastu sú **investície**. Spoločensko-politickou prioritou preto je všestranná podpora hospodárskych aktivít. V roku 2018 dosiahla celková tvorba hrubého kapitálu v b. c. 21 282,0 mil. Eur, v tom bola tvorba hrubého fixného kapitálu 19 840,4 mil. Eur (rast o 9,3 %) a zmena stavu zásob 1 441,6 mil. Eur. Investičná aktivita by sa mala v roku 2019 mierne spomaliť. Po vysokej dynamike súkromných investícií v roku 2018 sa očakáva mierny útlm, ktorý by však mal byť sčasti kompenzovaný verejnými investíciami, najmä prostredníctvom vyššieho čerpania eurofondov. V roku 2019 sa očakáva rast bytovej výstavby. Ďalší vývoj stavebnej produkcie bude závisieť od finančných zdrojov investorov (verejné práce a súkromné investície, zahraničné investície, možností úverovania), od dopytu po nehnuteľnostiach, zamestnanosti a príjmov.

V roku 2011 vzrástla tvorba hrubého fixného kapitálu o 12,7 %, v roku 2012 a 2013 bol zaznamenaný pokles (o -9,0 %, resp. o -0,9 %). V roku 2014 a 2015 vzrástla tvorba hrubého fixného kapitálu o 3,0 %, resp. 21,9 %. V roku 2016 klesla tvorba hrubého fixného kapitálu o -9,4 %. V roku 2017 vzrástla tvorba hrubého fixného kapitálu o 3,4 % a v roku 2018 o 6,8 %. V rokoch 2019 až 2020 je predpoklad podľa NBS, že by sa medziročný rast THFK mohol pohybovať v úrovni 3,9 % v oboch rokoch.

Úroveň tvorby hrubého fixného kapitálu (v b. c.), meraná podielom tvorby hrubého fixného kapitálu na HDP, mala od roku 2011 do roku 2014 klesajúcu tendenciu, a to z 24,0 % na 20,7 % v roku 2014. V roku 2015 bola v úrovni 24,3 %, v roku 2016 21,3 % a v roku 2017 21,4 %. V roku 2018 dosiahla miera investovania v b. c. úroveň 22,0 % a v s. c. úroveň 22,4 %, čo je o 0,6 p. b. viac ako v roku 2017.

Vývoj miery investovania v Slovenskej republike

Tabuľka č. 4

Ukazovateľ	Skutočnosť						
	2012	2013	2014	2015	2016	2017	2018
Miera investovania - podiel tvorby hrubého fixného kapitálu na HDP (b. c.) - v %	21,2	20,7	20,7	24,3	21,3	21,4	22,0
Index (predchádzajúce obdobie = 100)	88,3	97,6	100,0	117,4	87,7	100,5	102,8
Miera investovania - podiel tvorby hrubého fixného kapitálu na HDP (s. c. 2010) - v %	21,6	21,1	21,2	24,8	21,8	21,8	22,4
Index (predchádzajúce obdobie = 100)	89,3	97,7	100,5	117,0	87,9	100,0	102,8

Graf 3

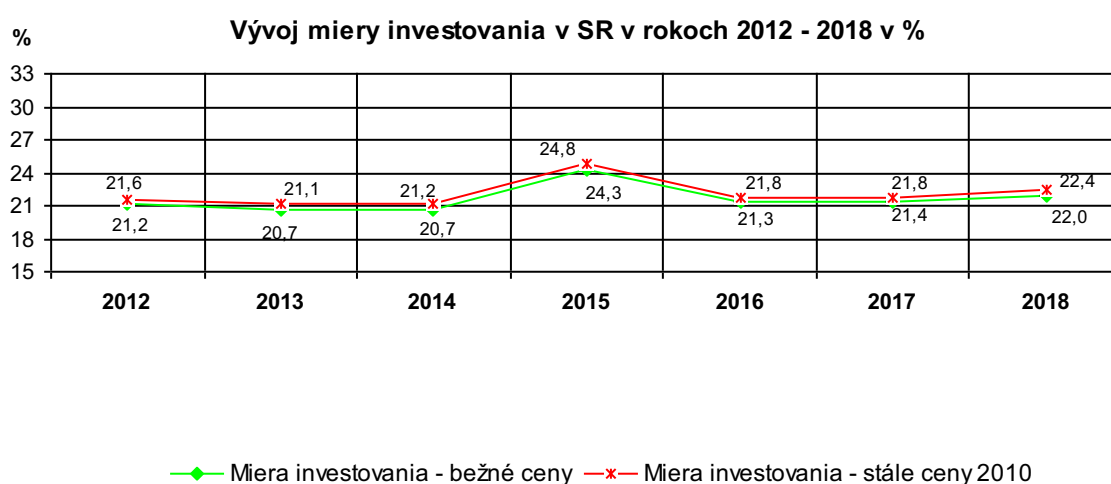

Vývoj tvorby hrubého fixného kapitálu (THFK) by mal približne zodpovedať reálnemu rastu hrubého domáceho produktu. V období prekonávania nerovnovážneho stavu slovenskej ekonomiky to tak nie je. V roku 2009 tvorba HFK reálne poklesla o -18,7 %, kým HDP poklesol o -5,3 %. V roku 2010 bol zaznamenaný rast HDP a tvorby HFK o 5,0 %, resp. 7,2 % a v roku 2011 to bol rast o 2,8 % (HDP), resp. 12,7 % (THFK). V roku 2012 dosiahol HDP reálny rast o 1,7 % a THFK pokles o -9,0 %. V roku 2013 dosiahol HDP reálny rast o 1,5 % a THFK pokles o -0,9 %. V roku 2014 bol zaznamenaný rast HDP a tvorby HFK o 2,8 %, resp. 3,0 %. V roku 2015 vzrástol HDP a tvorba HFK 4,2 %, resp. 21,9 %. V roku 2016 dosiahol HDP reálny rast o 3,1 % a THFK pokles o -9,4 %. V roku 2017 vzrástol HDP a tvorba HFK 3,2 %, resp. 3,4 %.

Podľa výsledkov ŠÚ SR bol **v roku 2018** vytvorený hrubý fixný kapitál v objeme 19 840,4 mil. Eur v bežných cenách, pri medziročnom raste o 9,3 %, (19 050,3 mil. Eur v stálych cenách 2010, medziročný rast o 6,8 %). Tvorbu hrubého fixného kapitálu ovplyvnil nárast nákupu nových fixných aktív o 9,0 % v hodnote 20 708,5 mil. Eur (b. c.). Objem nadobudnutého použitého dlhodobého majetku klesol o 4,9 % (1 295,5 mil. Eur v b. c.).

V tabuľke č. 5 je uvedená tvorba hrubého fixného kapitálu podľa klasifikácie produkcie v rokoch 2012 až 2018 a indexy jeho medziročného vývoja.

Tvorba hrubého fixného kapitálu podľa klasifikácie produkcie (KP)
(bežné ceny)

Tabuľka č. 5

Ukazovateľ	M. j.	2012	2013	2014	2015	2016	2017	2018
Tvorba hrubého fixného kapitálu								
Hospodárstvo spolu, v tom:	mld. €	15,446	15,374	15,772	19,213	17,280	18,155	19,840
• Kultivované biologické zdroje	mld. €	0,286	0,257	0,170	0,186	0,208	0,225	0,235
• Stroje a zariadenia a zbraňové systémy, spolu:	mld. €	7,364	6,696	7,931	9,131	8,797	8,736	9,346
- dopravné prostriedky	mld. €	1,599	1,548	2,159	2,252	2,545	2,682	2,871
- ostatné stroje a zariadenia ¹⁾	mld. €	5,765	5,148	5,771	6,880	6,251	6,054	6,475
• Stavby spolu, v tom:	mld. €	6,545	6,884	6,454	8,455	7,051	7,980	8,876
- budovy na bývanie	mld. €	1,691	2,003	1,733	1,797	2,239	2,319	2,441
- ostatné stavby	mld. €	4,854	4,881	4,722	6,658	4,811	5,662	6,435
• Produkty duševného vlastníctva	mld. €	1,251	1,536	1,218	1,442	1,226	1,214	1,383
Indexy (predchádzajúce obdobie = 100)								
Hospodárstvo spolu, v tom:	%	91,1	99,5	102,6	121,8	89,9	105,1	109,3
• Kultivované biologické zdroje	%	90,6	89,9	66,1	109,4	111,8	108,2	104,4
• Stroje a zariadenia a zbraňové systémy, spolu:	%	88,6	90,9	118,4	115,1	96,3	99,3	107,0
- dopravné prostriedky	%	95,3	96,9	139,5	104,3	113,0	105,4	107,1
- ostatné stroje a zariadenia ¹⁾	%	86,9	89,3	112,1	119,2	90,9	96,8	106,9
• Stavby spolu, v tom:	%	92,6	105,2	93,8	131,0	83,4	113,2	111,2
- budovy na bývanie	%	100,4	118,5	86,5	103,7	124,6	103,6	105,3
- ostatné stavby	%	90,1	100,6	96,7	141,0	72,3	117,7	113,7
• Produkty duševného vlastníctva	%	100,2	122,8	79,3	118,4	85,0	99,0	114,0

Poznámka: Metodika ESA 2010, ¹⁾ zahrňuje ostatné stroje a zariadenia, zbraňové systémy a IKT zariadenia

Strojná časť tvorby hrubého fixného kapitálu - v roku 2011 došlo v tejto časti tvorby HFK k značnému rastu, a to o 35,6 %. V roku 2012 a 2013 došlo opäť v strojnej časti tvorby hrubého fixného kapitálu k poklesu, a to o -11,4 %, resp. o -9,1 %. V roku 2014 bol zaznamenaný v oblasti strojov a zariadení rast o 18,4% a v roku 2015 o 15,1 %. V roku 2016 strojné investície poklesli o -3,7 % a v roku 2017 o -0,7 %. *Stavebná časť* investícií v b. c. zaznamenala v rokoch 2011 až 2017 nerovnomerný vývoj. V roku 2011 vzrástla tvorba stavebnej časti investícií o 6,5 % a v roku 2012 poklesla o -7,4 %. V roku 2013 bol zaznamenaný rast stavebnej časti tvorby hrubého fixného kapitálu o 5,2 % a v roku 2014 pokles o -6,2 %. V roku 2015 vzrástla stavebná časť tvorby hrubého fixného kapitálu o 31,0 %, v roku 2016 došlo opäť v stavebnej časti tvorby hrubého fixného kapitálu k poklesu, a to o -16,6 %. V roku 2017 vzrástla tvorba stavebnej časti investícií o 13,2 %.

V roku 2018 bola investičná aktivita do rozvoja technického potenciálu vo forme strojov a zariadení vo výške 9 346,2 mil. Eur (rast oproti roku 2017 o 7,0 %), z toho: do ostatných strojov a zariadení 6 474,9 mil. Eur a do dopravných prostriedkov 2 871,3 mil. Eur. Tvorba

hrubého fixného kapitálu v oblasti stavieb vzrástla v roku 2018 oproti roku 2017 v b. c. o 11,2 % na 8 875,9 mil. Eur, pri raste investičných prostriedkov do budov na bývanie o 5,3 % (2 871,3 mil. Eur) a investícií do ostatných stavieb o 13,7 % (6 435,4 mil. Eur).

Graf 4

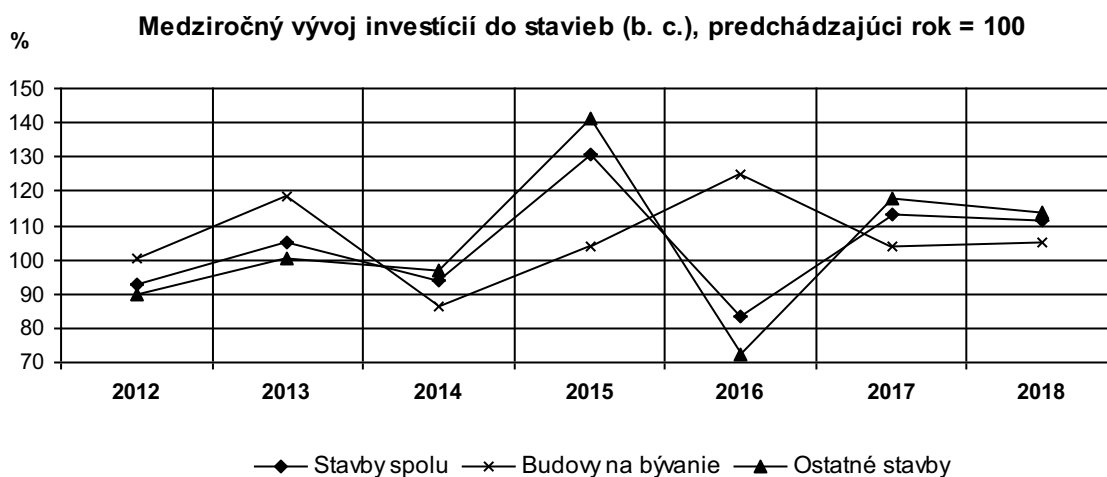

Štruktúra tvorby hrubého fixného kapitálu podľa klasifikácie produkcie (KP) v % (b. c.)

Tabuľka č. 6

Ukazovateľ	M. j.	2012	2013	2014	2015	2016	2017	2018
Hospodárstvo spolu, v tom:	%	100,0	100,0	100,0	100,0	100,0	100,0	100,0
Kultivované biologické zdroje	%	1,9	1,7	1,1	1,0	1,2	1,2	1,2
Stroje a zariadenia a zbraňové systémy, spolu:	%	47,7	43,6	50,3	47,5	50,9	48,1	47,1
- dopravné prostriedky	%	10,4	10,1	13,7	11,7	14,7	14,8	14,5
- ostatné stroje a zariadenia		37,3	33,5	36,6	35,8	36,2	33,3	32,6
Stavby spolu, v tom:	%	42,4	44,8	40,9	44,0	40,8	44,0	44,7
- budovy na bývanie	%	10,9	13,0	11,0	9,4	13,0	12,8	12,3
- ostatné stavby	%	31,4	31,8	29,9	34,6	27,8	31,2	32,4
Produkty duševného vlastníctva	%	8,1	10,0	7,7	7,5	7,1	6,7	7,0

Z hľadiska štruktúry tvorby hrubého fixného kapitálu podľa klasifikácie produkcie tvorili v roku 2011 investície do stavieb 41,7 %. V roku 2012 sa podiel investícií do stavieb spolu zvýšil na 42,4 % a v roku 2013 na úroveň 44,8 %, v roku 2014 opäť klesol na úroveň 40,9 %. V roku 2015 podiel investícií do stavieb vzrástol na úroveň 44,0 %, v roku 2016 klesol na úroveň 40,8 % a v roku 2017 opäť dosiahol úroveň 44,0 %. V roku 2018 dosiahol podiel investícií do stavieb 44,7 %, čo je o 0,7 p. b. viac ako v roku 2017. Podiel investícií do strojov a zariadení sa v roku 2018 v porovnaní s rokom 2017 klesol z úrovne 48,1 % na 47,1 %.

Hlavné odvetvia (podľa ekonomických činností) sa v rokoch 2016 až 2018 na tvorbe hrubého fixného kapitálu v bežných cenách podieľali nasledovne:

Tvorba hrubého fixného kapitálu podľa ekonomických činností (OKEČ) (bežné ceny)

Tabuľka č. 7

Ukazovateľ - odvetvie	2016		2017		2018	
	mld. €	%	mld. €	%	mld. €	%
Hospodárstvo SR spolu:	17,280	100,0	18,155	100,0	19,840	100,0
A Poľnohospodárstvo, lesníctvo a rybolov	0,502	2,9	0,557	3,1	0,482	2,4
B Ťažba a dobývanie	0,038	0,2	0,022	0,1	0,033	0,2
C Priemyselná výroba	3,965	22,9	4,724	26,0	5,619	28,3
D Dodávka elektriny, plynu, pary, stud. vzduchu	1,098	6,4	0,993	5,5	1,055	5,3
E Dodávka vody, čistenie a odvod odpad. vôd	0,509	2,9	0,300	1,7	0,390	2,0
F Stavebníctvo	0,512	3,0	0,480	2,6	0,443	2,2
G Veľkoobchod a maloobchod	1,440	8,3	1,520	8,4	1,422	7,2
H Doprava a skladovanie	1,570	9,1	1,282	7,1	1,703	8,6
I Ubytovacie a stravovacie služby	0,152	0,9	0,227	1,3	0,199	1,0
J Informácie a komunikácia	0,672	3,9	0,666	3,7	0,712	3,6
K Finančné a poisťovacie činnosti	0,296	1,7	0,331	1,8	0,308	1,6
L Činnosti v oblasti nehnuteľností	3,206	18,6	3,370	18,6	3,478	17,5
M Odborné vedecké a technické činnosti	0,616	3,6	0,529	2,9	0,580	2,9
N Administratívne a podporné služby	0,808	4,7	1,087	6,0	0,923	4,7
O Verejná správa a obrana	1,349	7,8	1,516	8,4	1,924	9,7
P Vzdelávanie	0,118	0,7	0,125	0,7	0,127	0,6
Q Zdravotníctvo a sociálna pomoc	0,270	1,6	0,245	1,3	0,261	1,3
R Umenie, zábava a rekreácia	0,122	0,7	0,132	0,7	0,139	0,7
S Ostatné činnosti	0,038	0,2	0,047	0,3	0,043	0,2

Poznámka: Metóda ESA 2010

Graf 5

Štruktúra investícií v roku 2018 podľa smerovania do odvetví (b. c.)

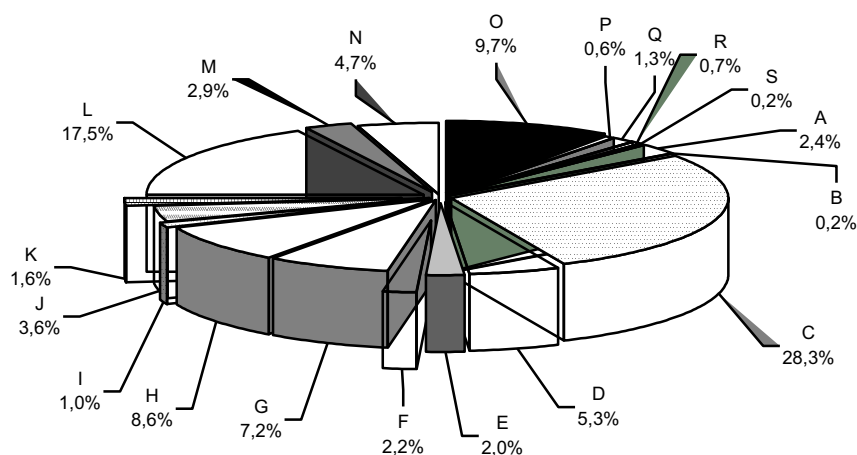

Poznámka:

Označenie výsekov v grafe 5 veľkými písmenami je podľa názvov jednotlivých odvetví ako v tabuľke č. 7.

Najviac peňažných prostriedkov na nadobudnutie hrubého fixného kapitálu sa v roku 2018 investovalo v priemyselnej výrobe (28,3 %, t.j. 5 619,8 mil. Eur). Významný bol aj podiel investícií do činností v oblasti nehnuteľností (17,5 %, t.j. 3 447,8 mil. Eur), v doprave a skladovaní (8,6 %, t.j. 1 703,0 mil. Eur). Najnižší objem prostriedkov (0,2 %, t.j. 33,3 mil. Eur) sa vynaložil v ťažbe a dobývaní.

Investičné výdavky v stavebníctve predstavovali v roku 2018 v b. c. **443,4 mil. Eur**, čo predstavuje 2,2 % z celkovej tvorby hrubého fixného kapitálu. Tieto výdavky sa oproti roku 2017 znížili o 36,6 mil. Eur, čo znamená pokles o 7,6 %.

V jednotlivých sektoroch bol vývoj tvorby hrubého fixného kapitálu v roku 2018 v porovnaní s rokom 2017 v bežných cenách nasledovný:

- nefinančné korporácie 12,236 mld. Eur; rast oproti roku 2017 o 9,0 %,
- finančné korporácie 0,296 mld. Eur; pokles oproti roku 2017 o -10,7 %,
- verejná správa 3,209 mld. Eur; rast oproti roku 2017 o 18,9 %,
- domácnosti 4,059 mld. Eur; rast oproti roku 2017 o 5,0 %,
- neziskové inštitúcie slúžiace domácnostiam 0,042 mld. Eur; rast oproti roku 2017 o 6,1 %.

Z hľadiska jednotlivých sektorov dominantnú pozíciu mali nefinančné korporácie, ktoré investovali 61,7 % z celkových kapitálových výdavkov. Domácnosti tvorili podiel vo výške 20,5 %, verejná správa 16,2 % a finančné korporácie 1,5 %. Zvyšok 0,1 % tvorili investície neziskových inštitúcií slúžiacich domácnostiam.

V roku 2018 bol vykázaný pokles investičnej aktivity vo finančných korporáciách o -10,7 % na 296,1 mil. Eur. Vo verejnej správe vzrástol objem investícií v b. c. o 18,9 % na 3 208,5 mil. Eur, v nefinančných korporáciách o 9,0 % na 12 235,9 mil. Eur, v domácnostiach o 5,0 % na 4 058,5 mil. Eur. a neziskových inštitúciách slúžiacich domácnostiam o 6,1 % na 41,5 mil. Eur.

Prílev priamych zahraničných investícií

Národná banka Slovenska (NBS) zaviedla v roku 2004 ročné hlásenia o priamych zahraničných investíciách (PZI), ktoré okrem údajov o reinvestovanom zisku poskytujú komplexný pohľad na podniky so zahraničnou účasťou. Súčasne sú tieto údaje aj východiskom pre revíziu dát o dividendách a úrokoch z ostatného kapitálu. V súvislosti so zavedením ročných výkazov zmenila NBS svoju revíznu politiku v oblasti PZI: prvotné údaje o PZI budú považované vždy za predbežné a k ich revízii (a tým aj k revízii bilancie výnosov bežného účtu platobnej bilancie) bude dochádzať po spracovaní údajov z ročných hlásení cca 17 až 18 mesiacov po skončení príslušného obdobia. V zmysle tohto sú v súčasnosti k dispozícii len obmedzené údaje o PZI za rok 2017 ako aj 2018.

Podľa predbežných údajov bol v roku 2017 dosiahnutý prílev PZI (majetková účasť a reinvestovaný zisk) v úrovni 1 417,2 mil. Eur, z toho majetková účasť predstavovala 424,8 mil. Eur a reinvestovaný zisk 992,4 mil. Eur. Stav PZI na Slovensku k 31.12.2017 bol vo výške 37 841,2 mil. Eur. **V roku 2018 prílev PZI** (majetková účasť a reinvestovaný zisk) dosiahol úroveň 623,3 mil. Eur, z toho majetková účasť predstavovala 347,6 mil. Eur a reinvestovaný zisk 275,7 mil. Eur. Stav PZI na Slovensku k 31.12.2018 bol vo výške 41 820,3 mil. Eur.

Prílev a stav priamych zahraničných investícií (majetková účasť a reinvestovaný zisk) do SR v rokoch 2012 - 2018 (podľa Národnej banky Slovenska)

Tabuľka č. 8

Rok	mil. Eur	
	Prílev za január - december	Stav k 31. decembru
2012	623	34 132
2013	456	35 250
2014	-158	34 030
2015	145	35 918
2016	699	37 011
2017	1 417	37 841
2018	623	41 820

Poznámka: Údaje o príleve a stave PZI k 31.12. zahŕňajú majetkovú účasť a reinvestovaný zisk, v stave PZI nie je zarátaný ostatný kapitál. Údaje za rok 2017 a 2018 sú predbežné.

Priama zahraničná investícia predstavuje kategóriu medzinárodných investícií, ktorá vyjadruje zámer subjektu, ktorý je rezidentom jednej ekonomiky (priamy investor), získať trvalý podiel v podniku so sídlom v inej ekonomike (podnik priamej investície). Trvalý podiel vyjadruje existenciu dlhodobého vzťahu medzi priamym investorom a podnikom priamej investície a významný stupeň vplyvu na riadenie podniku. Pri určovaní existencie vzťahu priamej investície sa v súlade s medzinárodnými štandardami používa - kritérium 10 % podielu na základnom kapitáli alebo hlasovacích právach podniku.

Za súčasť priamych zahraničných investícií sa považujú okrem podielu na základnom kapitáli aj reinvestovaný zisk a ostatný kapitál - spojený s rôznymi medzipodnikovými úverovými operáciami.

Majetková účasť zahŕňa majetkovú účasť v pobočkách, všetky peňažné a nepeňažné vklady priameho investora do základného kapitálu dcérskych a pridružených podnikov a iné kapitálové príspevky. Majetková účasť zahŕňa majetkové akcie (s hlasovacím právom aj bez neho) okrem prioritných akcií bez účasti na zisku, ktoré sú považované za dlhové cenné papiere a zaradené do ostatného kapitálu.

Reinvestovaný zisk sa skladá z podielov priamych investorov - v pomere k majetkovej účasti - na zisku dcérskych a pridružených spoločností, ktorý nie je rozdelený formou dividend a zisku, ktorý pobočky a iné podniky bez právnej subjektivity nevyplácajú priamym investorom. Ak táto časť zisku nie je určená, považujú sa všetky zisky pobočiek za rozdelené a sú vykazované vo výnosoch z priamych investícií ako dividendy a rozdelené zisky pobočiek.

V štruktúre priamych zahraničných investícií (majetková účasť a reinvestovaný zisk) **podľa krajiny investora** za 1Q-4Q.2017 najväčší prílev prostriedkov na Slovensko dosiahlo Švédsko (418,5 mil. Eur). Ďalej nasledovali: Spojené Kráľovstvo (395,7 mil. Eur), Maďarsko (353,2 mil. Eur), Taliansko (304,5 mil. Eur) a Česká republika (206,4 mil. Eur). Záporná hodnota v príleve priamych zahraničných investícií bola za 1Q-4Q.2017 vykázaná za Holandsko (-838,8 mil. Eur), Rakúsko (-89,9 mil. Eur), Poľsko (-74,2 mil. Eur), Cyprus (-58,9 mil. Eur), Nemecko (-55,8 mil. Eur) a Luxembursko (-17,7 mil. Eur).

Z pohľadu **odvetvového** smerovania priamych zahraničných investícií a z **územného** smerovania priamych zahraničných investícií k 31.12.2017 neboli v čase spracovania Ročenky dostupné relevantné informácie.

Odlev priamych investícií do zahraničia

Za 1.-12.2017 bol odlev priamych zahraničných investícií (majetková účasť a reinvestovaný zisk) do zahraničia vo výške 354,8 mil. Eur, z toho majetková účasť 259,8 mil. Eur a 95,0 mil. Eur reinvestovaný zisk. Stav slovenských priamych investícií v zahraničí k 31.12.2017 bol v úrovni 2 356,3 mil. Eur. Rozhodujúcimi krajinami smerovania slovenského kapitálu (majetková účasť a reinvestovaný zisk) boli za 1Q-4Q.2017 - Česká republika (272,0 mil. Eur), Írsko (70,3 mil. Eur), Čína (27,1 mil. Eur), Rakúsko (20,5 mil. Eur) a Cyprus (12,0 mil. Eur). Záporná hodnota v odleve priamych zahraničných investícií bola za 1Q-4Q.2017 vykázaná za Holandsko (-20,0 mil. Eur), Nemecko (-13,5 mil. Eur) a Maďarsko (-4,4 mil. Eur). Za 1.-12.2018 bol **odlev priamych zahraničných investícií do zahraničia** vo výške 92,6 mil. Eur, z toho majetková účasť 20,88 mil. Eur a 71,8 mil. Eur reinvestovaný zisk. Stav slovenských priamych investícií v zahraničí k 31.12.2018 bol v úrovni 2 384,2 mil. Eur.

Výstavba bytov

V priebehu roka 2018 bolo **začatých** 22 055 bytov, čo je o 10,7 % viac ako v roku 2017. **Dokončených** bolo ku koncu decembra 19 071 bytov, čo je o 12,5 % viac ako v roku 2017, pričom **ubudlo** 1 495 bytov (z toho: 1 413 asanáciou), t.j. o -0,1 % menej ako v predchádzajúcom roku. Počet **rozostavaných** bytov k 31.12.2018 vzrástol oproti obdobiu k 31.12.2017 o 3,7 % na 77 773 bytov.

V porovnaní s rokom 2017 vzrástol v roku 2018 počet začatých bytov o 2 125. Počet dokončených bytov vzrástol o 2 125 a počet rozostavaných bytov vzrástol o 2 799. Úbytok bytov celkom sa znížil oproti roku 2017 o 1 byt, počet asanovaných bytov vzrástol o 48 bytov.

Z celkového počtu **začatých** bytov v roku 2018 pripadalo na verejný sektor 1,3 % a na súkromný sektor 98,7 %; 68,2 % (15 042 b. j.) zo začatých bytov predstavovali byty v rodinných domoch. Z celkového počtu **dokončených** bytov v roku 2018 pripadalo na verejný sektor 1,0 % a na súkromný sektor 99,0 %; 66,5 % (12 687 b. j.) z dokončených bytov predstavovali byty v rodinných domoch, čo je o 1,6 p. b. menej ako v roku 2017. Z celkového počtu **rozostavaných** bytov k 31.12.2018 bolo 1,4 % vo verejnom sektore a 98,6 % v súkromnom sektore; 61,7 % (48 011 b. j.) z rozostavaných bytov predstavovali byty v rodinných domoch.

Najväčší podiel **začatých** bytov bol v roku 2018 v Bratislavskom kraji 23,2 % (5 108 bytov). Najnižší podiel začatých bytov 5,8 % (1 285 bytov) bol v Banskobystrickom kraji. Za celé Slovensko bol zaznamenaný rast počtu začatých bytov o 10,7 %, najväčší rast bytov bol v Nitrianskom kraji o 45,4 %, v Trenčianskom kraji o 22,1 % a Trnavskom kraji o 14,4 %. Pokles počtu začatých bytov nebol evidovaný v žiadnom kraji.

Z celkového počtu **dokončených** bytov v roku 2018 bolo 5 978 bytov dokončených v Bratislavskom kraji, čo predstavuje 31,3 %. S odstupom, vo výške viac ako 10 %-ný podiel dokončených bytov bol v Trnavskom kraji (15,9 %) a Žilinskom kraji (11,7 %). Najmenej bytov bolo dokončených v Banskobystrickom kraji, a to 1 067 bytov, čo predstavuje 5,6 % podiel z celkového počtu dokončených bytov. V roku 2018 vzrástol počet dokončených bytov v Bratislavskom kraji o 6,0 %, v Trnavskom kraji o 15,0 %, v Trenčianskom kraji o 24,6 %, v Nitrianskom kraji o 15,5 %, v Žilinskom kraji o 17,2 %, v Banskobystrickom kraji o 24,4 % a v Prešovskom kraji o 18,8 %. Len v Košickom kraji bol v roku 2018 v porovnaní s rokom 2017 počet dokončených bytov nižší, a to -0,5 %.

Najväčší podiel **rozostavaných** bytov (22,7 %) z celkového počtu, bol k 31.12.2018 v Bratislavskom kraji (17 616 bytov). Najnižší podiel rozostavaných bytov 8,0 % (6 237 bytov) bol k 31.12.2018 v Banskobystrickom kraji.

Podiel jednotlivých krajov na počte dokončených bytov v SR v rokoch 2015 až 2018

Tabuľka č. 9

Kraj	Podiel v %				Index		
	2015	2016	2017	2018	2016/2015	2017/2016	2018/2017
Bratislavský	30,7	29,0	33,3	31,3	95,8	123,9	106,0
Trnavský	14,5	15,7	15,6	15,9	109,3	107,4	115,0
Trenčiansky	8,9	9,7	7,6	8,4	110,4	84,0	124,6
Nitriansky	9,8	9,1	9,4	9,6	94,3	111,0	115,5
Žilinský	10,4	12,0	11,2	11,7	116,0	101,3	117,2
Banskobystrický	7,2	6,7	5,1	5,6	94,5	81,5	124,4
Prešovský	10,1	10,5	9,3	9,8	105,0	95,6	118,8
Košický	8,2	7,2	8,6	7,6	88,9	129,3	99,5
SR spolu	100,0	100,0	100,0	100,0	101,3	108,1	112,5

Graf 6

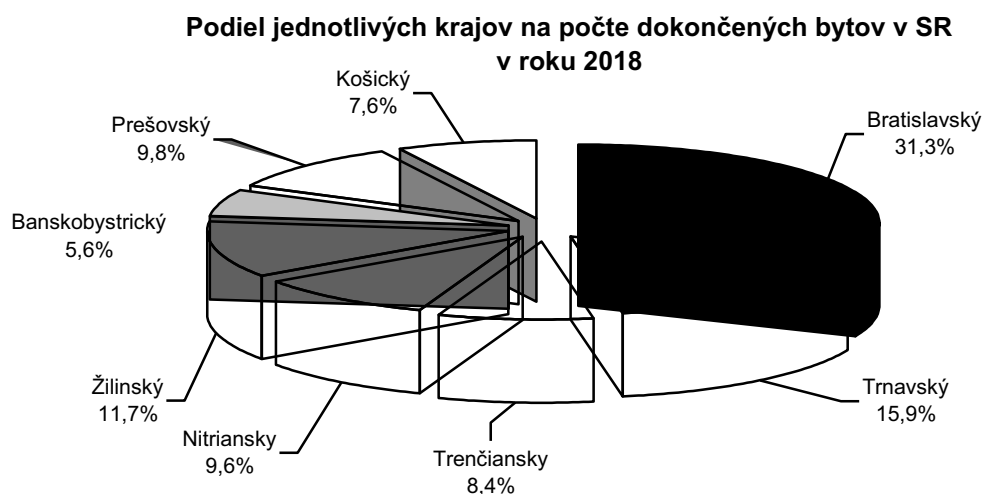

Podrobnejšie údaje o bytovej výstavbe v krajoch a okresoch v roku 2018 obsahuje *Príloha č. 1.*

Intenzita bytovej výstavby sa v roku 2018 v porovnaní s rokom 2017 mierne zvýšila. Za rok 2018 tak dosahuje za SR priemerne hodnotu 3,5 dokončených bytov na tisíc obyvateľov. Najväčší počet dokončených bytov na tisíc obyvateľov bol pritom zaznamenaný v Bratislavskom kraji 9,1 bytu a najmenší v Banskobystrickom kraji 1,6 bytu.

V *Prilohe č. 2* sú uvedené základné charakteristiky bytovej výstavby v roku 2018 podľa krajov.

Počet dokončených bytov z hľadiska vlastníckych foriem ukazuje, že v roku 2018 bolo dokončených vo verejnom sektore 202 bytov (o -10,6 %, resp. o 24 bytov menej ako v roku 2017) a v súkromnom sektore 18 869 bytov (o 12,9 %, resp. o 2 149 bytov viac ako v roku 2017).

Vývoj v posledných rokoch poukazuje na kolísavé zastúpenie počtu, resp. podielu dokončených bytov v obecnom vlastníctve. V roku 2003 dosiahol podiel dokončených bytov v obecnom vlastníctve hodnotu 28,4 %. V roku 2004 klesol podiel dokončených bytov v obecnom vlastníctve na úroveň 12,1 %, v roku 2005 dosiahol hodnotu 13,7 %, v roku 2006 hodnotu 14,8 % z celkového počtu dokončených bytov. V roku 2007 tento podiel stúpol na 19,1 %, v roku 2008 klesol na úroveň 15,3 % a v roku 2009 na 12,2 %. V roku 2010 bol tento podiel v úrovni 14,5 % a v roku 2011 v úrovni 10,6 %. V roku 2012 dosiahol podiel dokončených obecných bytov 10,1 %, v roku 2013 7,1 %, v roku 2014 4,5 %, v roku 2015 2,2 %, v roku 2016 2,1 % a v roku 2017 1,3 %. V roku 2018 bol podiel dokončených obecných bytov historicky najnižší, a to len 1,0 %.

Počet a štruktúra začatých, dokončených a rozostavaných bytov v roku 2018 podľa druhu vlastníctva

Tabuľka č. 10

Druh vlastníctva	Začaté byty		Dokončené byty		Rozostavané byty k 31.12.2018	
	Počet	%	Počet	%	Počet	%
Súkromné tuzemské	21 763	98,68	18 838	98,79	76 387	98,22
Družstevné	14	0,06	30	0,16	70	0,09
Štátne	0	0,00	0	0,00	1	0,00
Obecné	277	1,26	202	1,05	1 118	1,44
Združení, polit. strán a cirkví	1	0,00	1	0,00	48	0,06
Medzinárodné verejné	0	0,00	0	0,00	0	0,00
Medzinárodné súkromné	0	0,00	0	0,00	0	0,00
Zahraničné	0	0,00	0	0,00	149	0,19
Spolu	22 055	100,00	19 071	100,00	77 773	100,00

V *Prilohe č. 3* je uvedený prehľad počtu začatých, dokončených a rozostavaných bytov podľa druhu vlastníctva v rokoch 2012 - 2018.

V rodinných domoch najväčší podiel tvorili štvorizbové byty (54,0 %) a trojizbové byty (21,5 %). Z dokončených bytov v bytových domoch bolo najviac dvojizbových (44,2 %) a trojizbových (31,9 %). Priemerná podlahová (úžitková) plocha dokončených bytov v roku 2018 bola 112,3 m² a priemerná obytná plocha bytov 70,9 m². Celková obytná plocha bytov dokončených v roku 2018 bola 1 352 104 m² a úžitková plocha bytov 2 140 971 m².

1.3 CENOVÝ VÝVOJ

Spotrebiteľské ceny v roku 2018 v porovnaní s rokom 2017 zaznamenali zrýchlenie vývoja, keď v priemere za rok 2018 vzrástli o 2,5 %. Celkovú úroveň spotrebiteľských cien v roku 2018 najvýraznejšie ovplyvnil rast cien v odboroch potraviny a nealkoholické nápoje (rast o 3,9 %), doprava (rast o 4,6 %), v odbore bývanie, voda, elektrina, plyn a iné palivá (rast o 2,1 %) a v odbore hotely, kaviarne a reštaurácie (rast o 3,4 %).

Ceny **priemyselných výrobcov** pre tuzemsko v priemere za rok 2018 vzrástli o 4,9 % (vzrástli ceny ťažby a dobývania o 3,3 %, ceny priemyselnej výroby o 3,2 %, dodávky vody, čistenia, odvodu, odpadov a služieb o 0,6 %, dodávky elektriny, plynu, pary a studeného vzduchu o 8,8 %). Exportné ceny priemyselných výrobcov boli vyššie o 1,1 %. Ceny **stavebných prác** sa v roku 2018 oproti roku 2017 zvýšili o 3,4 %, čo je o 0,4 p. b. viac ako v roku 2017. Ceny prác na novej výstavbe, modernizácii a rekonštrukcii vzrástli o 3,4 % (pri raste cien o 3,7 % na výstavbe budov a na inžinierskych stavbách o 3,2 %). Ceny na opravách a údržbe stavebnej povahy sa zvýšili o 3,3 %. Ceny **materiálov a výrobkov spotrebovaných v stavebníctve** boli v roku 2018 oproti roku 2017 vyššie o 4,4 %.

Miera inflácie a medziročný rast cien priemyselných výrobcov a stavebných prác v rokoch 2012 - 2018 (v %; predchádzajúce obdobie = 100)

Tabuľka č. 11

Druh cien	Skutočnosť						
	2012	2013	2014	2015	2016	2017	2018
Miera inflácie - spotrebiteľské ceny	3,6	1,4	-0,1	-0,3	-0,5	1,3	2,5
Priemyselní výrobcovia spolu ¹⁾	3,9	-0,1	-3,6	-4,2	-4,3	1,9	4,9
Stavebné práce ¹⁾	0,6	0,7	1,3	1,8	1,2	3,0	3,4
Materiály a výrobky spotrebované v stavebníctve ¹⁾	1,5	-0,8	-2,7	-0,8	-0,4	3,5	4,4

Poznámka: ¹⁾ na báze roku 2015

Graf 7

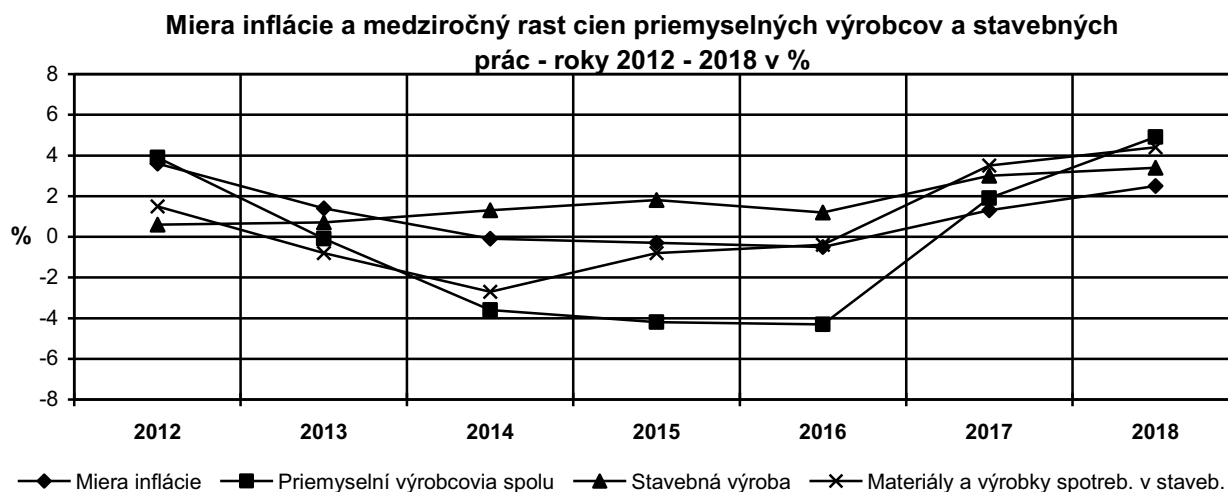

V 1. štvrtroku 2018 predstavoval rast cien materiálov a výrobkov spotrebovávaných v stavebníctve oproti rovnakému predchádzajúcemu obdobiu 3,6 %, v 4. štvrtroku 2018 to bol rast o 4,1 %. Celkový rast cien o 4,4 % ovplyvnil rast cien na novej výstavbe, modernizácii a rekonštrukciách vo výške 4,4 %. Ceny materiálov použitých pri opravách a údržbe stavebnej povahy vzrástli o 3,9 %. Ceny stavebných materiálov spotrebovávaných pri výstavbe budov vzrástli o 5,0 % a pri výstavbe inžinierskych stavieb o 4,1 %.

V tabuľke č. 12 je uvedené porovnanie vývoja nákupných cien (ceny, za ktoré stavebné organizácie nakupujú materiál) a výrobných cien stavebných materiálov (t.j. cien účtovaných pri predaji zo skladu výrobcu) a cien stavebných prác podľa štvrtrokov 2012 - 2018.

Porovnanie vývoja nákupných a výrobných cien stavebných materiálov s cenami stavebných prác v rokoch 2012 - 2018

Tabuľka č. 12

Obdobie	Indexy cien stavebných prác		Indexy cien materiálov a výrobkov (výrobné ceny)		Indexy cien materiálov a výrobkov (nákupné ceny)	
	Predchádzajúci štvrtrok	Rovnaký štvrtrok predch. roku	Predchádzajúci štvrtrok	Rovnaký štvrtrok predch. roku	Predchádzajúci štvrtrok	Rovnaký štvrtrok predch. roku
1. štvrtrok 2012	100,1	100,3	100,1	100,7	101,0	101,7
2. štvrtrok 2012	100,4	100,6	100,8	101,4	101,9	102,1
3. štvrtrok 2012	100,3	100,8	100,4	101,2	99,7	101,0
4. štvrtrok 2012	100,0	100,8	99,8	101,1	99,7	101,3
Od začiatku 2012	100,2	100,6	100,3	101,1	100,6	101,5
1. štvrtrok 2013	99,9	100,6	100,2	100,5	100,3	101,3
2. štvrtrok 2013	100,5	100,7	100,2	99,8	99,7	100,2
3. štvrtrok 2013	100,3	100,7	98,9	99,0	100,8	100,7
4. štvrtrok 2013	100,3	101,0	98,4	97,7	100,4	101,3
Od začiatku 2013	100,3	100,7	99,4	99,2	100,3	100,9
1. štvrtrok 2014	100,3	101,4	99,8	97,3	100,2	101,1
2. štvrtrok 2014	100,4	101,3	99,4	96,6	100,2	101,6
3. štvrtrok 2014	100,4	101,3	99,5	97,1	100,0	100,8
4. štvrtrok 2014	100,2	101,3	99,3	98,0	100,0	100,4
Od začiatku 2014	100,3	101,3	99,5	97,3	100,1	101,0
1. štvrtrok 2015	100,4	101,3	100,7	98,9	99,8	100,0
2. štvrtrok 2015	100,8	101,7	99,2	98,7	100,7	100,5
3. štvrtrok 2015	100,8	102,1	100,0	99,2	100,3	100,8
4. štvrtrok 2015	100,2	102,1	100,1	100,0	100,2	101,0
Od začiatku 2015	100,6	101,8	100,0	99,2	100,3	100,6
1. štvrtrok 2016	100,2	101,9	99,5	98,8	100,1	101,3
2. štvrtrok 2016	100,3	101,4	99,6	99,2	100,7	101,2
3. štvrtrok 2016	100,2	100,8	101,0	100,2	100,1	101,0
4. štvrtrok 2016	100,1	100,8	100,0	100,1	100,2	101,0
Od začiatku 2016	100,2	101,2	100,0	99,6	100,3	101,1
1. štvrtrok 2017	101,3	101,9	101,9	102,5	100,7	101,6
2. štvrtrok 2017	101,4	103,1	101,1	104,0	100,4	101,3
3. štvrtrok 2017	100,6	103,5	99,9	102,9	99,9	101,1
4. štvrtrok 2017	100,3	103,6	101,5	104,4	101,5	102,4
Od začiatku 2017	100,9	103,0	101,1	103,5	100,6	101,6
1. štvrtrok 2018	101,2	103,6	101,1	103,6	101,1	102,8
2. štvrtrok 2018	100,9	103,1	102,5	105,1	101,2	103,7
3. štvrtrok 2018	100,7	103,2	99,7	104,9	101,3	105,2
4. štvrtrok 2018	100,8	103,7	100,6	104,1	101,1	104,8
Od začiatku 2018	100,9	103,4	101,0	104,4	101,2	104,1

Porovnanie vývoja nákupných a výrobných cien stavebných materiálov s cenami stavebných prác za roky 2012 - 2018
(porovnanie s predchádzajúcim rokom)

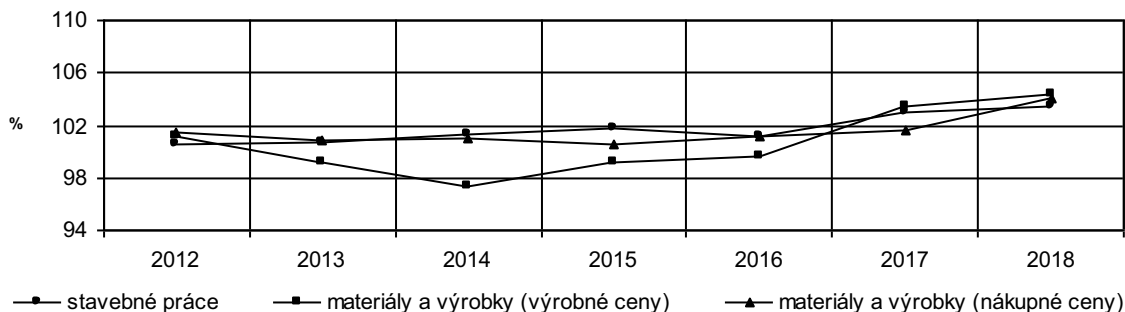

1.4 ZAMESTNANOSŤ A MZDY

Situácia na trhu práce sa v roku 2018 zlepšila. V priemere za rok 2018 sa v porovnaní s rokom 2017 zvýšil počet pracujúcich o 36,0 tis. (o 1,4 %), t.j. na 2 566,7 tis. osôb, zároveň sa znížil počet nezamestnaných o 44,5 tis., t.j. na 179,5 tis. osôb (podľa výsledkov výberového zisťovania pracovných síl /VZPS²).

Najpočetnejšiu skupinu pracujúcich tvorili v roku 2018 zamestnanci v počte 2 187,7 tis. osôb (rast oproti roku 2017 o 42,5 tis. osôb, t.j. o 2,0 %). Počet podnikateľov bez zamestnancov vzrástol o 0,3 tis. na 303,0 tis. osôb (o 0,1 %), počet podnikateľov so zamestnancami klesol o 6,2 tis. na 74,9 tis. osôb (o -7,6 %). Vypomáhajúcich členov domácností podnikateľa bolo 1,2 tis., o -33,3 % menej ako v roku 2017. Dynamika odchodu za prácou do zahraničia sa v priemere za rok 2018 medziročne znížila o -6,5 %. Počet pracujúcich v zahraničí sa znížil o 9,7 tis. osôb na 139,6 tis. osôb (tvoril 5,4 % z celkového počtu pracujúcich). Najviac zamestnaných v zahraničí bolo z Prešovského kraja (28,8 tis.). Z európskych krajín pracovali slovenskí občania najmä v Rakúsku (42,1 tis.) a v Českej republike (32,7 tis.). Medzi migrantmi prevládali pracujúci v stavebníctve (36,3 tis.) a v zdravotníctve a sociálnych činnostiach (29,0 tis.).

Odvetvová štruktúra zamestnanosti sa v roku 2018 oproti roku 2017 zásadne nezmenila. Z celkového počtu zamestnaných osôb v roku 2018 pracovalo 2,3 % v poľnohospodárstve, lesníctve a rybolove (o -14,1 % menej ako v roku 2017), 9,4 % osôb stavebníctve (oproti roku 2017 pokles o -1,5 p. b.), 27,2 % osôb v priemysle (oproti roku 2017 nárast o 0,1 p. b.) a 61,1 % osôb v službách (oproti roku 2017 nárast o 0,9 p. b.).

² Podľa metodiky výberového zisťovania sú medzi pracujúcich zahrnuté všetky osoby vo veku od 15 rokov, ktoré v sledovanom (referenčnom) týždni vykonávajú aspoň jednu hodinu prácu za mzdu, plat alebo prácu s cieľom dosiahnutia zisku, vrátane osôb pracujúcich v zahraničí. Môže ísť o prácu na plný alebo kratší pracovný čas, stálu, dočasnú, príležitostnú alebo sezónnu prácu.

Podľa VZPS dosiahol počet nezamestnaných osôb v priemere za rok 2018 úroveň 179,5 tis., čo znamená oproti roku 2017 pokles počtu nezamestnaných³ o 44,5 tis. (o -19,9 %). Miera nezamestnanosti v rovnakom období klesla o 1,5 p. b. na 6,6 %. Z jednotlivých odvetví najviac nezamestnaných naposledy pracovalo v priemysle 19,4 %, vo verejnej správe a sociálnom zabezpečení 7,9 %, v obchode 7,4 % a v stavebníctve 6,2 %.

Podľa údajov z *Ústredia práce, sociálnych vecí a rodiny* evidovaný počet nezamestnaných (uchádzačov o zamestnanie) ku koncu roka 2018 predstavoval 169,8 tis. osôb, čo znamená medziročný pokles o 25,8 tis. osôb (o -13,2 %). Miera evidovanej nezamestnanosti⁴ podľa disponibilného počtu uchádzačov o zamestnanie ku koncu roka 2018 predstavovala 5,0 %, čo znamená pokles oproti roku 2017 o 0,9 p. b..

Základné charakteristiky zamestnanosti a mzdového vývoja v SR v rokoch 2012 - 2018

Tabuľka č. 13

Ukazovateľ	Skutočnosť						
	2012	2013	2014	2015	2016	2017	2018
Priemerný počet pracovníkov (tis. osôb) podľa VZPS	2 329,0	2 329,3	2 363,0	2 424,0	2 492,1	2 530,7	2 566,7
Počet nezamestnaných (priemerný počet, tis. osôb) podľa VZPS	377,5	386,0	358,7	314,3	266,0	224,0	179,5
Miera nezamestnanosti (priemer) podľa VZPS (%)	14,0	14,2	13,2	11,5	9,7	8,1	6,6
Nominálna mzda (€)	805,0	824,0	858,0	883,0	912,0	954,0	1 013,0
Index reálnej mzdy (%) ¹⁾	98,8	101,0	104,2	103,2	103,8	103,3	103,6

¹⁾ Index reálnej mzdy je vypočítaný ako podiel indexu nominálnej mzdy a indexu spotrebiteľských cien.

Podľa štvrt'ročného štatistického výkazníctva sa v priemere za rok 2018 zvýšil počet zamestnaných osôb v národnom hospodárstve o 1,9 % (o 43,9 tis. osôb) na 2 392,8 tis. osôb. Najväčší rast zamestnanosti bol zaznamenaný v ubytovacích a stravovacích službách o 6,4 %. V priemysle vzrástla zamestnanosť o 2,9 %, v stavebníctve o 3,3 %, v doprave a skladovaní o 3,7 %, v informáciách a komunikácii o 2,7 %, vo veľkoobchode, maloobchode a opravách o 1,0 % a vo verejnej správe o 1,3 %. Na druhej strane klesla zamestnanosť len vo finančných a poisťovacích činnostiach o -0,9 % (o 0,4 tis. osôb).

³ Podľa metodiky výberového zisťovania sú za nezamestnaných považované osoby vo veku od 15 rokov, ktoré v sledovanom týždni nemajú prácu, ktoré si v posledných štyroch týždňoch aktívne hľadajú prácu (alebo si už prácu našli a do zamestnania nastúpia v priebehu 3 mesiacov) a ktoré sú schopné nastúpiť do práce najneskôr do dvoch týždňov. Tieto osoby môžu, ale nemusia byť evidované na úradoch práce, sociálnych vecí a rodiny ako uchádzači o zamestnanie.

⁴ Miera evidovanej nezamestnanosti sa v súlade s dohovorom Medzinárodnej organizácie práce vypočíta z počtu disponibilných uchádzačov o zamestnanie, ktorí môžu bezprostredne po predložení ponuky vhodného voľného pracovného miesta nastúpiť do zamestnania a z počtu ekonomicky aktívnych osôb za predchádzajúci rok z výberového zisťovania pracovných síl.

Vývoj zamestnanosti vo vybraných odvetviach hospodárstva SR v rokoch 2014 - 2018

Tabuľka č. 14

Odvetvie	Priemerný evidenčný počet zamestnancov - v tis. fyzických osôb ¹⁾														
	2014			2015			2016			2017			2018		
	a	b	c	a	b	c	a	b	c	a	b	c	a	b	c
NH SR spolu	2 204,6	1,3	100,0	2 251,6	2,1	100,0	2 307,0	2,5	100,0	2 348,9	1,8	100,0	2 392,8	1,9	100,0
Priemysel	499,4	1,6	22,7	508,7	1,9	22,6	527,3	3,6	22,9	543,8	3,1	23,2	559,3	2,9	23,4
Stavebníctvo	156,8	-1,1	7,1	155,5	-0,8	6,9	157,4	1,2	6,8	161,3	2,5	6,9	166,6	3,3	7,0
Obchod ²⁾	417,7	2,2	18,9	419,5	0,4	18,6	423,3	0,9	18,3	433,4	2,4	18,5	440,9	1,7	18,4
Doprava ³⁾	142,6	-0,5	6,5	145,2	1,8	6,4	144,6	-0,4	6,3	149,5	3,3	6,4	155,0	3,7	6,5

Vysvetlivky:

a - v tis. fyzických osôb

b - medziročná zmena v %

c - podiel na zamestnanosti v hospodárstve SR

¹⁾ V tejto tabuľke sú uvedené počty zamestnancov za odvetvia tak, ako sú zisťované z mesačného odvetvového štatistického výkazníctva (nie sú ročne upravované). Za hospodárstvo spolu sú uvedené údaje zo štvrtročného štatistického výkazníctva. Nejde o metódu výberového zisťovania pracovných síl (VZPS) ako v tabuľke č. 13.

Vybrané odvetvia - podľa štatistickej klasifikácie ekonomických činností SK NACE Rev. 2

²⁾ Pod obchodom sa rozumie veľkoobchod, maloobchod, oprava motor. vozidiel, ubytovacie a stravovacie služby.

³⁾ Doprava a skladovanie.

Graf 9

Vývoj podielu zamestnanosti vo vybraných odvetviach na zamestnanosti v hospodárstve SR spolu v % - roky 2014-2018

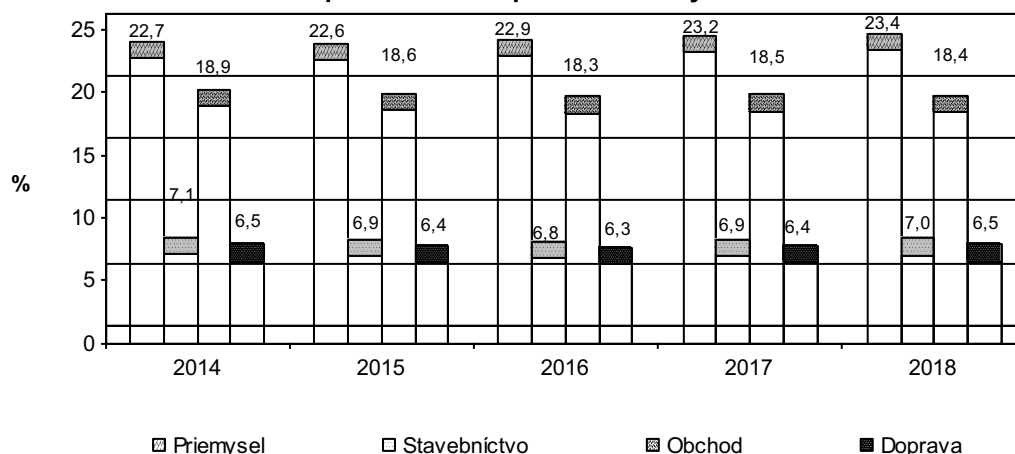

V priemere za rok 2018 bolo v hospodárstve Slovenskej republiky k dispozícii 25 088 **voľných pracovných miest**. Oproti roku 2017 sa ich počet zvýšil o 3 965 (o 18,8 %). V absolútnom vyjadrení najviac voľných pracovných miest pribudlo v priemysle (763 miest). V stavebníctve sa počet voľných pracovných miest zvýšil o 72,4 % (o 737 miest) na 1 756 miest. Výraznejší rast bol zaznamenaný aj vo veľkoobchode, maloobchode a opravách (587 miest). Podľa územného členenia bolo ku koncu roka 2018 najviac voľných pracovných miest v Bratislavskom kraji (9 362). V ostatných krajoch sa ich počet pohyboval od 1 816 (Košícky kraj) do 2 490 (Trnavský kraj). Všetky kraje zaznamenali rast počtu voľných pracovných miest. Najvýraznejší medziročný rast bol v Košickom kraji (o 35,4 %) a v Banskobystrickom kraji (o 31,5 %).

Priemerná mesačná **nominálna mzda** zamestnanca v hospodárstve SR v roku 2018 dosiahla úroveň 1 013,0 Eur. V priemere za rok 2018 sa medziročne zvýšila o 6,2 % (o 59,0 Eur).

Najvyššiu priemernú nominálnu mesačnú mzdu mali zamestnanci vo finančných a poisťovacích činnostiach (1 857,0 Eur), v informačných a komunikačných činnostiach (1 849,0 Eur), vo verejnej správe a obrane (1 311,0 Eur). Najnižšia mzda bola v odvetviach ubytovacie a stravovacie služby (595,0 Eur), stavebníctvo (713,0 Eur) a vo veľkoobchode, maloobchode a opravách (933,0 Eur).

Reálna mzda v roku 2018 medziročne vzrástla v priemere o 3,6 %, pre porovnanie v roku 2017 vzrástla reálna mzda o 3,3 %.

1.5 ORGANIZAČNÁ ŠTRUKTÚRA HOSPODÁRSTVA

V registri organizácií ŠÚ SR bolo k 31.12.2018 evidovaných 230 143 podnikov a 35 692 neziskových inštitúcií. V porovnaní s rovnakým obdobím roku 2017 vzrástol počet podnikov o 4,9 % a neziskových inštitúcií o 21,1 %. Z celkového počtu podnikov tvoril súkromný sektor 99,7 %, z toho bolo pod zahraničnou kontrolou 14,4 % podnikov. V štruktúre neziskových inštitúcií tvorili rozpočtové organizácie 17,8 %, združenia sa podieľali 53,7 % a neziskové organizácie poskytujúce všeobecne prospešné služby 3,7 %.

Z územného hľadiska bol ku koncu roka 2018 najväčší počet podnikov registrovaný v Bratislavskom kraji (77 484 podnikov). V ostatných krajoch sa ich počet pohyboval od 18 100 (Trenčiansky kraj) do 24 470 (Nitriansky kraj). Medziročne sa zvýšil počet podnikov vo všetkých krajoch, pri najvyššom prírastku v Bratislavskom kraji o 2 557 podnikov.

K 31.12.2018 registroval ŠÚ SR ďalej 330 378 fyzických osôb - podnikateľov, v tom bolo 303 961 živnostníkov, 26 417 ostatných fyzických osôb. V porovnaní s rokom 2017 sa ich celkový počet znížil o 17 949 osôb (o -5,2 %), a to najmä v dôsledku zníženia počtu živnostníkov o 19 987 (o -6,2 %). Z celkového počtu živnostníkov bolo najviac registrovaných v stavebníctve (73 828), v obchode (60 584) a v priemyselnej výrobe (49 471).

Najviac fyzických osôb - podnikateľov pôsobilo v Žilinskom kraji (16,0 %). Podiel ostatných krajov bol v rozpätí od 10,1 % (Košický kraj) do 15,5 % (Prešovský kraj). Medziročne sa počet podnikateľov znížil, okrem Prešovského kraja (rast o 0,6 %), vo všetkých krajoch, relatívne najviac v Bratislavskom kraji (o -12,4 %).

2. VÝVOJ STAVEBNEJ PRODUKČIE V SR

2.1 POSTAVENIE STAVEBNÍCTVA V HOSPODÁRSTVE SR

Stavebníctvo je napriek rôznym ekonomickým dopadom v oblasti súkromných i verejných investícií v ostatných rokoch stále považované za **jedno z rozhodujúcich odvetví slovenskej ekonomiky**. V roku 2018 sa podiel stavebníctva na tvorbe hrubého domáceho produktu pohyboval v úrovni 7,8 % (b. c.) a stavebníctvo zamestnávalo cca 7,0 % z celkového počtu osôb pracujúcich v hospodárstve SR. Stavebníctvo je zároveň hlavným realizátorom stavieb a budov, ktoré sú dôležitou súčasťou investícií, resp. tvorby hrubého fixného kapitálu v celom hospodárstve. Podiel stavieb a budov na tvorbe hrubého fixného kapitálu dosiahol v roku 2018 - 44,7 %.

Stavebníctvo **vytvára diela dlhodobej životnosti** a zabezpečuje tak okrem konkrétneho výrobného procesu aj prínos architektonický a kultúrny, ktorý je dôležitou významnou súčasťou duševného výkonu a má v neposlednom rade značný estetický, ekologický a sociálny dopad. Je tiež významným spotrebiteľom rôznych druhov energií, nerastných surovín, materiálov a výrobkov, odvetvie ďalej produkuje enormné množstvá stavebného odpadu, demolačných materiálov a emisií. Z tohto pohľadu je preto veľmi významný a nezanedbateľný vzťah medzi stavebnou činnosťou a životným prostredím na jednej strane a trvalo udržateľným rozvojom na strane druhej. Dodržiavanie zásad a princípov trvalo udržateľného rozvoja má preto pre stavebníctvo osobitný význam.

Stavebníctvo je v neposlednom rade významným **indikátorom konjunkturálneho vývoja** celej ekonomiky, je tesne zviazané s odchýlkami a pohybmi v ekonomike. V tomto zmysle reaguje priamo a okamžite na zmeny v hospodárskom cykle a pôsobí multiplikačne na rozvoj ďalších odvetví. Znamená to, že investovanie do výstavby vyvoláva v ekonomike krajiny nadväzne celú reťaz dopytu v styčných sektoroch po tovaroch a službách, čo sa priaznivo odzrkadľuje najmä v oblasti hospodárskych aktivít, v zamestnanosti a spätne v bilancii verejných rozpočtov.

V období po roku 1989 prešlo slovenské stavebníctvo **rozsiahlou reštrukturalizáciou**. Vedľa výrazného zlepšenia architektonickej úrovne a kvality stavieb došlo tiež k zmene počtu a veľkosti stavebných firiem, k zmenám právnej formy podnikateľských subjektov, ale aj k zásadným zmenám vlastnickej štruktúry stavebných firiem. V priebehu transformácie slovenskej ekonomiky však slovenské stavebníctvo celkovo prejavilo schopnosť, i keď s niekoľkými vážnymi výkyvmi,

adaptovať sa na moderné trhové podmienky. Objem stavebnej produkcie v počiatočných fázach transformácie značne poklesol, čo bolo predovšetkým dôsledkom rozpadu systému centrálne riadeného hospodárstva a následne sa prejavili i určité dopady vzniku samostatnej Slovenskej republiky v roku 1993. Ďalšie charakteristické obdobie pre stavebníctvo bolo do konca roku 1999, ktoré možno označiť ako obdobie postupného oživovania stavebného trhu, keď sa striedali obdobia rastu 1995-1997, s rokmi stagnácie, či poklesu 1998-1999. Počnúc rokom 2000 sa začalo pre stavebníctvo obdobie značného rozmachu investičných aktivít. Od tohto roku už stavebná produkcia pravidelne rástla, hoci ešte ani v roku 2001 nebola dosiahnutá jej úroveň z roku 1998. Najväčší boom predstavovali pre stavebníctvo roky 2005-2006, keď reálne tempá rastu objemu stavebnej produkcie prekročili dvojmiestnu hranicu. Tieto tempá rastu dosahované na Slovensku v uvedenom období pritom značne predstihovali tempá rastu objemu stavebnej produkcie aj v porovnaní s ostatnými členskými krajinami EÚ.

Slovenské stavebníctvo si po transformácii vytvorilo takú **organizačnú štruktúru**, ktorá sa bežne uplatňuje v zahraničí. Vznikla prirodzená hierarchia malých (do 49 zamestnancov), stredných (do 249 zamestnancov) a veľkých (250 a viac zamestnancov) podnikov, ktorých štruktúra zodpovedá štruktúre zákaziek a dopytu. Osobitnú skupinu v tejto súvislosti tvoria samostatne zárobkovo činné osoby, t.j. živnostníci v stavebníctve. Každá z týchto skupín si našla svoje prirodzené **miesto na stavebnom trhu**.

V oblasti výstavby budov (bytových i nebytových) postupne dochádzalo k znižovaniu počtu zamestnancov hlavne u veľkých stavebných spoločností, tieto ale kapitálovo rástli. Na investovaní sa v tomto smere okrem zahraničných investorov významnejšie prejavovali aj domáce podniky a developeri. Priemysel okrem technológií potrebuje aj nové výrobné haly, inžinierske siete, sklady a pod. Developeri v minulom období rozbíhali množstvo projektov administratívnych, nákupných, oddychových, športových a aj obytných komplexov. Obchod s nehnuteľnosťami, ktorý do polovice roka 2008 zažíval mimoriadny rozmach, sa koncom roka 2008, vplyvom prejavujúcej sa globálnej hospodárskej krízy, mierne oslabil. V roku 2009 už došlo k výraznému prepadu na trhu s nehnuteľnosťami a k jeho oživeniu došlo až koncom roka 2010, resp. začiatkom roka 2011.

V oblasti inžinierskych stavieb (infraštruktúry) by naopak počet zamestnancov (vybavenosť technikou, skúsenosťami a pod.) mal určovať vplyv danej firmy na trhu - teda jej trhového podielu.

U malých stavebných firiem naopak postupne dochádzalo, a tento trend bude aj pokračovať, k pomerne úzkej špecializácii ich výroby a poskytovaných služieb.

Vstup Slovenska do Európskej únie v máji 2004 predstavoval pre slovenské stavebníctvo a celú ekonomiku ďalší krok, ktorý je porovnateľný s takými medzníkmi, akými sú privatizácia, resp. liberalizácia. Celkovo sa dá skonštatovať, že členstvo v EÚ je pre slovenské stavebníctvo prínosom. K výhodám sa radil napríklad väčší prílev zahraničných investícií a účasť na európskom stavebnom trhu. K slabším stránkam patrilo naopak silnejšie konkurenčné prostredie.

Slovenské stavebníctvo dosahovalo od vstupu SR do EÚ až do konca roka 2008 mimoriadne dobré výsledky. Svedčí o tom predovšetkým významný nárast stavebnej produkcie v rokoch 2005 a 2006, keď bol realizovaný objem stavebných prác v hodnote 4,157 mld. Eur a 4,963 mld. Eur v bežných cenách, resp. 4,908 mld. Eur a 5,639 mld. Eur v stálych cenách roka 2010, čo v bežných cenách znamená rast oproti predchádzajúcemu roku o 21,3 % a 19,4 % a reálne v stálych cenách roka 2010 o 16,2 % a 14,9 %. Stavebná produkcia v roku 2007 dosiahla 5,484 mld. Eur v b. c. a 6,001 mld. Eur v s. c. 2010, čo oproti roku 2006 predstavuje nárast o 10,5 % (b. c.) a 6,4 % (s. c. 2010). Podnikateľské subjekty, pôsobiace v odvetví stavebnej produkcie v roku 2008 realizovali objem stavebných prác v hodnote 6,473 mld. Eur v b. c. a 6,701 mld. Eur v s. c. 2010, čo v b. c. znamená rast oproti roku 2007 o 18,0 % a v s. c. 2010 o 11,7 %. Rok 2008 bol pre stavebníctvo z tohto pohľadu úspešnejší ako rok 2007.

Globálna finančná a hospodárska kríza sa najvýraznejšie prejavila v odvetví stavebníctva v roku 2009, keď stavebná produkcia klesla v bežných cenách o -10,5 % na 5,790 mld. Eur a v stálych cenách 2010 o -12,8 % na 5,843 mld. Eur. V roku 2010 sa stavebná produkcia znížila o -2,4 % na 5,649 mld. Eur. V roku 2011 bol zaznamenaný pokles stavebnej produkcie, a to v b. c. o -1,8 % (produkcia vo výške 5,543 mld. Eur) a v s. c. 2010 o -3,0 % (5,477 mld. Eur). Rok 2012 bol pre stavebníctvo opäť krízový, keď sa stavebná produkcia v b. c. znížila o -10,0 % na 4,987 mld. Eur a v s. c. 2010 o -10,6 % na 4,894 mld. Eur. V roku 2013 sa stavebná produkcia v b. c. znížila o -7,0 % na 4,639 mld. Eur a v s. c. 2010 o -7,6 % na 4,522 mld. Eur. V roku 2014 sa stavebná produkcia v b. c. znížila o -1,2 % na 4,582 mld. Eur a v s. c. 2010 o -2,6 % na 4,406 mld. Eur.

V roku 2015 bol zaznamenaný rast stavebnej produkcie, a to v b. c. o 19,7 % (produkcia vo výške 5,487 mld. Eur) a v s. c. 2010 o 17,7 % (5,186 mld. Eur). V roku 2016 bol opäť zaznamenaný pokles stavebnej produkcie, a to v b. c. o -10,3 % (produkcia vo výške 4,924 mld. Eur) a v s. c. 2010 o -11,3 % (4,598 mld. Eur). Po výraznom prepade stavebnej produkcie v roku 2016 došlo v roku 2017 k miernemu rastu, a to v b. c. o 6,2 % (produkcia vo výške 5,234 mld. Eur) a v s. c. 2010 o 3,1 % (4,741 mld. Eur).

V roku 2018 stavebná produkcia dosiahla celkovo v bežných cenách objem vo výške 5,805 mld. Eur a oproti roku 2017 sa tak zvýšila o 12,1 % (v stálych cenách 2015 - 5,375 mld. Eur, rast o 8,5 %).

V roku 2018 bol zaznamenaný medziročný rast stavebnej produkcie vo všetkých troch segmentoch výstavby - bytové budovy, nebytové budovy a inžinierske stavby. Najvýraznejšie sa na celkovom raste podieľali najmä inžinierske stavby, ktorých produkcia medziročne vzrástla o 22,6 %.

Faktorom, ktorý najviac brzdí rozvoj stavebníctva je nekvalitná legislatíva. Stále nebol prijatý nový stavebný zákon, ktorý sa pripravuje už viac rokov. Medzi ďalšie faktory obmedzujúce v súčasnosti rast stavebnej produkcie boli zaradené nedostatočný dopyt, finančné obmedzenia, nedostatok kvalifikovanej pracovnej sily, poveternostné podmienky a nedostatok materiálu alebo mechanizmov, vysoká konkurencia, netransparentnosť verejného obstarávania, platobná nedisciplinovanosť odberateľov a tiež dlhé lehoty pre prípravu stavieb.

V roku 2019 sa predpokladá spomalenie tempa rastu stavebnej produkcie a v nasledujúcich rokoch stagnácia a mierny pokles. Pri výstavbe bytových budov bude pokračovať medziročný rast. Pri viacročnom posúdení možno konštatovať, že stavebná produkcia má kolísavý priebeh. Ďalší vývoj stavebnej produkcie bude závisieť od finančných zdrojov investorov (verejné práce a súkromné investície, zahraničné investície, možnosti úverovania), od dopytu po nehnuteľnostiach, zamestnanosti a príjmov.

Postavenie odvetvia stavebníctva v hospodárstve ako celku možno najvýstižnejšie hodnotiť predovšetkým dvoma ukazovateľmi:

- podielom odvetvia stavebníctva na tvorbe hrubého domáceho produktu a
- podielom odvetvia stavebníctva na celkovej zamestnanosti v národnom hospodárstve.

Podiel stavebníctva na tvorbe HDP (b. c.) - podiel stavebníctva na tvorbe HDP sa od roku 2011 postupne znižoval z úrovne 8,1 % na 7,4 % v roku 2017. V roku 2018 bol podiel stavebníctva na tvorbe HDP v úrovni 7,8 %, čo predstavuje rast oproti roku 2017 o 0,4 p. b..

Podiel stavebníctva na zamestnanosti v hospodárstve ako celku sa od roku 2011 postupne znižoval z úrovne 7,9 % na 6,9 % v roku 2017. V roku 2018 dosiahol tento podiel úroveň 7,0 %, čo znamená rast v porovnaní s rokom 2017 o 0,1 p. b..

Vývoj podielu odvetvia stavebníctva na tvorbe HDP a celkovej zamestnanosti v hospodárstve SR v rokoch 2012 - 2018 v %

Tabuľka č. 15

Rok	Podiel stavebníctva v %		
	na tvorbe HDP		na zamestnanosti
	b. c.	s. c. 2010	
2012	8,2	8,6	7,5
2013	7,1	7,5	7,3
2014	7,2	7,5	7,1
2015	7,3	7,4	6,9
2016	7,1	7,0	6,8
2017	7,4	7,3	6,9
2018	7,8	7,6	7,0

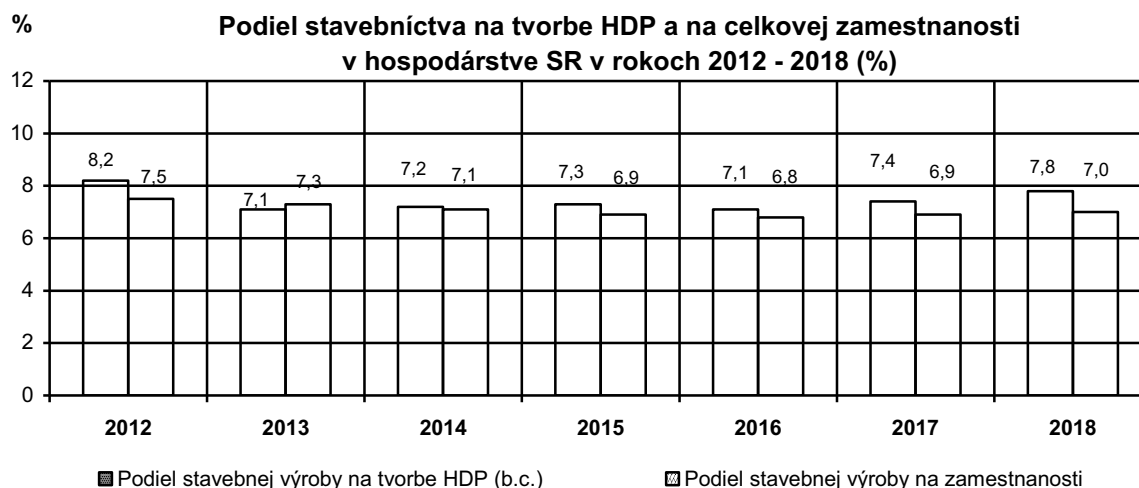

2.2 ORGANIZAČNÝ VÝVOJ STAVEBNÍCTVA

Stavebníctvo prešlo od vzniku samostatnej Slovenskej republiky zásadnou zmenou druhu vlastníctva podnikov. Rozhodujúce postavenie majú v súčasnosti súkromné podniky, ktoré nahradili bývalé štátne organizácie. Slovenské stavebníctvo je teda charakteristické vysokým podielom stavebnej produkcie realizovanej súkromným sektorom. Od roku 2001 vykazuje tento podiel hodnoty vo výške cez 99 %, v roku 2018 to bolo 99,8 %.

Vývoj objemu stavebnej produkcie podľa sektorov vlastníctva v rokoch 2012 - 2018

Tabuľka č. 16

Ukazovateľ	2012	2013	2014	2015	2016	2017	2018
Stavebná produkcia (s. c. 2015) - mil. Eur	5 031,0	4 764,3	4 565,6	5 387,5	4 810,1	4 954,8	5 372,2
- index (predch. obdobie = 100)	87,5	94,7	95,8	118,0	89,3	103,0	108,4
- podiel súkromného sektora na stavebnej produkcii (s. c. 2015) - %	99,8	99,8	99,9	99,9	99,9	99,7	99,8

Poznámka: Stavebná produkcia vykonaná vlastnými zamestnancami vrátane stavebných závodov nestavebných podnikov.

K 31.12.2018 pôsobilo podľa **organizačnej štatistiky** v stavebníctve na Slovensku 21 500 podnikov, v tom 18 474 súkromných a 22 v rámci verejného sektora. Z celkového počtu podnikov bolo 3 004 podnikov pod zahraničnou kontrolou. V stavebníctve tiež pôsobilo 73 831 fyzických osôb a 13 subjektov vo verejnej správe. Spolu to bolo 95 344 právnických osôb. Dané údaje sú uvedené v publikácii Štatistická správa o základných vývojových tendenciách v hospodárstve SR v 4. štvrťroku 2018, ŠÚ SR, marec 2019. Podľa organizačnej štatistiky zverejnenej na www.statistics.sk bolo v stavebníctve k 31.12.2018 činných 95 344 ekonomických subjektov, z toho bolo 73 828 živnostníkov, 3 iné fyzické osoby, 290 akciových spoločností, 19 501 spoločností s ručením obmedzeným, 40 ostatných obchodných spoločností, 48 družstiev, 9 príspevkových organizácií, 2 rozpočtové organizácie a 1 623 ostatných právnych foriem.

V tabuľke č. 17 sú uvedené počty podnikateľských subjektov v odvetví stavebníctva v členení podľa počtu zamestnancov (2014 - 2018).

Organizačný vývoj v odvetví stavebníctva v rokoch 2014 - 2018
(podľa organizačnej štatistiky; registra organizácií ŠÚ SR)

Tabuľka č. 17

Podnikateľské subjekty podľa počtu zamestnancov	Počet podnikateľských subjektov				
	k 31.12.2014	k 31.12.2015	k 31.12.2016	k 31.12.2017	k 31.12.2018
Živnostníci	76 797	73 364	74 604	74 888	73 828
Podniky s počtom zamestnancov 0-9	11 402	9 141	8 784	9 791	10 851
Podniky s počtom zamestnancov 10-19	874				
Podniky s počtom zamestnancov 20-49	421				
Podniky s počtom zamestnancov 50-249	189	180	168	174	174
Podniky s počtom zamest. 250 a viac	12	13	11	16	17
Spolu	92 478^{x)}	89 437^{x)}	91 832^{x)}	94 689^{x)}	95 328^{x)}

^{x)} V tomto počte sú zahrnuté aj podniky s nezisteným počtom zamestnancov (rok 2014 - 2 783 podnikov, rok 2015 - 6 739 podnikov, rok 2016 - 8 265 podnikov, rok 2017 - 9 820 podnikov, rok 2018 - 10 458 podnikov,).

Z podnikateľských subjektov pôsobiacich v stavebníctve tvorili **v roku 2018** najväčší podiel živnostníci, a to 77,4 %. Z 22,6 % podnikov predstavovali 11,4 % malé podniky s počtom zamestnancov 0-49, 0,2 % stredné podniky s počtom 50-249 zamestnancov, 0,02 % podniky s počtom 250 a viac zamestnancov a 11,0 % podniky s nezisteným počtom zamestnancov.

Z celkového počtu podnikov (21 500) predstavovali malé podniky s 0-49 zamestnancami 50,5 % (10 851 podnikov), stredné podniky s 50-249 zamestnancami 0,8 % (174 podnikov) a veľké podniky s 250 a viac zamestnancami 0,1 % (17 podnikov). Zvyšok 48,6 % tvorili podniky (10 458) s nezisteným počtom zamestnancov.

V roku 2018 sa v porovnaní s rokom 2017 zvýšil celkový počet podnikov v stavebníctve so zisteným počtom zamestnancov o 10,6 % (o 1 061 podnikov), počet malých podnikov s počtom 0-49 zamestnancov sa zvýšil o 10,8 % (o 1 060 podnikov). Počet stredných podnikov s počtom 50-249 zamestnancov sa nezmenil (v oboch rokoch bolo 174 podnikov) a počet veľkých podnikov s počtom 250 a viac zamestnancov vzrástol o 1 podnik. Počet fyzických osôb - živnostníkov klesol o -1,4 % (o 1 060 fyzických osôb).

V rokoch 2014 až 2018 bol podiel podnikateľských subjektov na realizácii stavebnej produkcie (b. c.) v SR nasledovný:

	2014	2015	2016	2017	2018
• živnostníci	34,9 %	27,1 %	30,4 %	28,8 %	26,2 %
• malé podniky (0-49 zamestnancov)	30,4 %	30,6 %	32,3 %	33,2 %	35,1 %
• stredné podniky (50-249 zamestnancov)	17,2 %	16,9 %	16,3 %	16,2 %	17,4 %
• veľké podniky (nad 250 zamestnancov)	17,5 %	25,4 %	21,0 %	21,8 %	21,3 %

**Štruktúra stavebnej produkcie podľa podnikateľských subjektov
rok 2018**

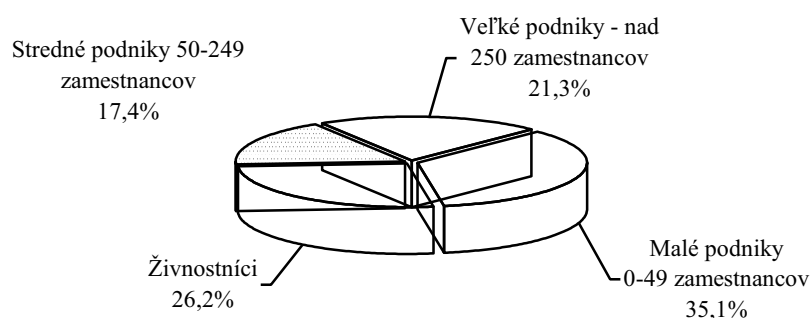

Najväčší podiel na stavebnej produkcii vo výške 35,1 % tvorili v roku 2018 malé stavebné podniky s počtom zamestnancov 0-49 (rast produkcie v b. c. oproti predchádzajúcemu roku - 18,3 %). Z hľadiska veľkostnej štruktúry sa na objeme stavebnej produkcie v roku 2018 podieľali najmenším podielom (17,4 %) stredné podniky s počtom 50-249 zamestnancov. Ich produkcia bola v roku 2018 o 20,3 % vyššia ako v roku 2017. Živnostníci sa na celkovej stavebnej produkcii v roku 2018 podieľali 26,2 %, produkcia živnostníkov vzrástla oproti predchádzajúcemu roku o 2,3 %. Veľké stavebné podniky s počtom 250 a viac zamestnancov mali v roku 2018 na stavebnej produkcii 21,3 % podiel a objem ich produkcie sa oproti roku 2017 zvýšil o 9,5 %.

Z priemerného počtu 166 631 zamestnaných osôb bol v roku 2018 najväčší podiel živnostníkov (58,4 %; 97 368 osôb), počet živnostníkov sa oproti predchádzajúcemu roku zvýšil o 1,3 %. Najmenší podiel z hľadiska počtu zamestnancov (5,0 %) tvorili veľké podniky s počtom 250 a viac zamestnancov. Priemerný počet zamestnaných osôb sa vo veľkých podnikoch v roku 2018 zvýšil o 8,2 % na 8 262 osôb. V roku 2018 sa malé podniky (0-49 zamestnancov) podieľali na celkovej zamestnanosti v stavebníctve 28,1 % a stredné podniky (50-249 zamestnancov) 8,5 %. Počet zamestnancov vzrástol v roku 2018 oproti roku 2017 v kategórii podnikov s 0-49 zamestnancami o 7,8 % (o 3 406 osôb), v kategórii podnikov s 50-249 zamestnancov zamestnanosť vzrástla o 0,5 % (o 108 osôb). Celkovo vzrástla v roku 2018 zamestnanosť v stavebníctve v porovnaní s rokom 2017 o 3,3 %.

Medziročný celkový rast stavebnej produkcie (b. c.) v roku 2018 o 12,1 %, t.j. z 5 136,8 mil. Eur na 5 758,1 mil. Eur (bez nestavebných podnikov) súvisel hlavne s rastom jej objemu v stredných podnikoch (50-249 zamestnancov) o 20,3 % a vo veľkých podnikoch (250-499 zamestnancov) o 123,3 %.

Prehľadnejšie údaje o podiele jednotlivých podnikateľských subjektov⁵ na realizácii stavebnej produkcie a zamestnanosti v stavebníctve v roku 2018 obsahuje tabuľka č. 18.

Produkcija a zamestnanosť v odvetví stavebníctva podľa podnikateľských subjektov 2018

Tabuľka č. 18

Podnikateľské subjekty podľa počtu zamestnancov	Stavebná produkcia 2018 ¹⁾			Priemerný evidenčný počet zamestnancov 2018		
	mil. Eur v b.c.	Podiel v %	Index ²⁾ 2018/2017	Fyzické osoby	Podiel v %	Index 2018/2017
0 - 19	1 300,6	22,6	119,9	34 214	20,5	108,9
20 - 49	718,0	12,5	105,8	12 662	7,6	105,1
50 - 249	1 001,1	17,4	116,4	14 127	8,5	100,5
250 - 499	279,6	4,8	216,2	3 673	2,2	157,8
500 a viac	948,4	16,5	92,2	4 589	2,8	85,5
Živnostníci ³⁾	1 510,4	26,2	99,0	97 368	58,4	101,3
Spolu	5 758,1	100,0	108,5	166 631	100,0	103,3

Poznámka: ¹⁾ Stavebná produkcia vykonaná vlastnými zamestnancami - bez nestavebných podnikov.

²⁾ V stálych cenách, priemer roku 2015=100

³⁾ Odhad

V Prilohe č. 4 sú uvedené podrobnejšie údaje o organizačnom vývoji podnikateľského prostredia v stavebníctve.

2.3 VÝVOJ OBJEMU STAVEBNEJ PRODUKCIE

Po výkyvoch vo vývoji stavebnej produkcie do roku 1999 jej objem od roku 2000 medziročne pravidelne do roku 2008 rástol, pričom historický najvyšší rast stavebnej produkcie bol reálne zaznamenaný v rokoch 2005 a 2006. V roku 2007 nebol dosiahnutý taký rast stavebnej produkcie ako v predchádzajúcom období, ale v roku 2008 došlo k ďalšiemu rastu o 18,3 % v b. c., resp. o 11,9 % v s. c. 2010. V roku 2009 už došlo k zmenám a k výraznému poklesu stavebnej produkcie o -9,1 % v b. c. a o -11,3 % v s. c.. V roku 2010 v b. c. poklesol objem stavebnej produkcie o -3,7 % a v s. c. o -4,6 %. V roku 2011 v b. c. poklesol objem stavebnej produkcie o -0,6 % a v s. c. o -1,8 %, v roku 2012 o -11,9 % v b. c., resp. o -12,5 % v s. c. a v roku 2013 o -4,6 % v b. c. a v s. c. o -5,3 %. V roku 2014 sa stavebná produkcia v b. c. znížila o -2,9 % a v s. c. 2010 o -4,2 %. V roku 2015 stavebná produkcia v b. c. vzrástla o 20,3 % a v s. c. 2010 o 17,9 %. V roku 2016 sa stavebná produkcia v b. c. znížila o -9,8 % a v s. c. 2010 o -10,7 %. V roku 2017 bol zaznamenaný rast stavebnej produkcie, a to v b. c. o 6,3 % (produkcia vo výške 5 178,5 mil. Eur) a v s. c. 2010 o 2,9 % (4 678,2 mil. Eur).

Podnikateľské subjekty, pôsobiace v odvetví stavebníctva realizovali v roku 2018 objem stavebnej produkcie v hodnote 5 805,2 mil. Eur v bežných cenách a 5 375,3 mil. Eur v stálych cenách roku 2015, čo v bežných cenách znamená rast oproti roku 2017 o 12,1 % a v stálych cenách o 8,5 %.

⁵⁾ O podnikateľských subjektoch, ktoré pôsobia na slovenskom stavebnom trhu, sú k dispozícii informácie s rôznou úrovňou spoľahlivosti. Najpresnejšie údaje sú k dispozícii o stavebných podnikoch s počtom zamestnancov 20 a viac (tu ide o vyčerpávajúce štatistické zisťovanie). O malých stavebných organizáciách do 19 zamestnancov sú k dispozícii odhady založené na výberovom zisťovaní, rovnako o živnostníkoch. ŠÚ SR tieto odhady upresňuje, pričom platí, že ide často o odlišné údaje získané buď z mesačného alebo ročného výkazníctva. Z tohto dôvodu najmä medziročné porovnanie za posledný rok býva spravidla rozdielne pri použití ročných štatistík (za minulé obdobie) a aktuálnych správ o hospodárskom vývoji založených na štvrťročnom, resp. mesačnom zisťovaní.

Vývoj základných ukazovateľov v odvetví stavebníctva SR ako celku v rokoch 2012 až 2018

Tabuľka č. 19

Ukazovateľ		2012	2013	2014	2015	2016	2017	2018
Stavebná produkcia *) ¹⁾ (b. c.)	mil. Eur	4 987,0	4 639,2	4 582,1	5 486,6	4 924,2	5 233,9	5 805,2
- index (predch. obdobie = 100)	%	90,0	93,0	98,8	119,7	89,7	106,3	110,9
Stavebná produkcia *) ²⁾ (b. c.)	mil. Eur	4 845,3	4 624,3	4 489,1	5 400,0	4 872,4	5 178,5	5 805,2
- index (predch. obdobie = 100)	%	88,1	95,4	97,1	120,3	90,2	106,3	112,1
Stavebná produkcia *) ²⁾ (s. c. 2015)	mil. Eur	5 031,0	4 764,3	4 565,6	5 387,5	4 810,1	4 954,8	5 372,2
- index (predch. obdobie = 100)	%	87,5	94,7	95,8	118,0	89,3	103,0	108,4
Ø evidenčný počet zamestnancov ¹⁾	fyz. os.	164 557	158 218	155 058	153 928	157 236	162 631	166 631
- index (predchádzajúce obdobie = 100)	%	95,5	96,1	98,0	99,3	102,1	103,4	103,3
Ø evidenčný počet zamestnancov ²⁾	fyz. os.	165 254	158 575	156 785	155 490	157 382	161 314	166 631
- index (predchádzajúce obdobie = 100)	%	95,5	96,0	98,9	99,2	101,2	102,5	103,3
Produktivita práce zamestnanca (b. c.) ³⁾	Eur	29 320	29 162	28 455	34 729	32 300	32 102	34 839
- index (predchádzajúce obdobie = 100)	%	92,2	99,5	97,6	122,0	93,0	99,4	108,5
Ø nominálna mesačná mzda zamest. ¹⁾	Eur	611,50	607,07	599,94	633,71	652,84	672,66	713,00
- index (predchádzajúce obdobie = 100)	%	101,1	99,3	98,8	105,6	103,0	103,0	106,0
Ø nominálna mesačná mzda zamest. ⁴⁾	Eur	607,00	607,00	601,00	632,00	651,00	670,00	713,00
- index (predchádzajúce obdobie = 100)	%	100,7	100,0	99,0	105,2	103,0	102,9	106,4

Poznámka: Stavebná produkcia vrátane nestavebných podnikov; ostatné ukazovatele bez stavebných závodov nestavebných podnikov.

*) Stavebná produkcia vykonaná vlastnými zamestnancami - zahŕňa objem stavebnej produkcie, ktorý podnik realizuje zamestnancami zahrnutými do jej evidenčného počtu, ako aj osobami pracujúcimi na dohodu (vrátane produktívnej práce učňov). Patrí sem aj produkcia vykonaná pre vlastnú investičnú výstavbu a produkcia pre iných dodávateľov stavebnej produkcie vrátane produkcie vykonanej v zahraničí. Uvedená stavebná produkcia je vrátane nestavebných podnikov.

¹⁾ Za roky 2012-2017 ide o údaje z ročného výkazníctva o vývoji stavebnej produkcie, zamestnanosti, priemernej mesačnej mzde zamestnanca; rok 2018 je z mesačného výkazníctva.

²⁾ Za roky 2012-2018 ide o údaje o vývoji stavebnej produkcie (v b. c. a prepočítané na cenovú úroveň 2015), zamestnanosti z mesačného výkazníctva - CR_vybr.ukazovatele_2000_2017_slov.Stav_NACE Rev.2.

³⁾ Produktivita práce zamestnanca je rátaná zo stavebnej produkcie z mesačného výkazníctva v bežných cenách.

⁴⁾ Ide o údaje o priemernej mesačnej mzde zamestnanca z mesačného výkazníctva.

V roku 2018 bol v porovnaní s rokom 2017 vývoj ďalších základných ukazovateľov v stavebníctve z bežného mesačného výkazníctva nasledovný:

- Priemerná zamestnanosť v odvetví stavebníctva v roku 2018 vzrástla o 3,3 %, čo znamená zvýšenie počtu zamestnancov v odvetví o 5 317 osôb na 166 631 osôb. V zahraničí zároveň pracovalo v roku 2018 podľa ŠÚ SR v odvetví stavebníctva 36,3 tis. osôb, čo je o 6,0 tis. osôb menej ako v roku 2017.
- Produktivita práce zamestnanca zo stavebnej produkcie v roku 2018 bola v bežných cenách vo výške 34 839 Eur, čo predstavuje rast oproti roku 2017 o 8,5 %, v stálych cenách 2015 to bolo 32 240 Eur a v porovnaní s rokom 2017 ide o rast o 5,0 %.
- Priemerná mesačná nominálna mzda v stavebníctve vzrástla v roku 2018 o 6,4 % na 713,00 Eur. Reálna mesačná mzda zamestnanca vzrástla v roku 2018 o 3,8 % na 696,00 Eur.



Poznámka: Za roky 2012 - 2018 stavebná produkcia, priemerný evidenčný počet zamestnancov, priemerná nominálna mesačná mzda zamestnanca, produktivita práce na zamestnanca je z mesačného výkazníctva.

2.3.1 Negatívne javy prejavujúce sa v stavebníctve

V odvetví stavebníctva sa obecné vyskytujú negatívne javy (samozrejme, že nie vždy, vo všeobecnosti a všade), o ktorých sa vie, hovorí sa o nich, len ich je ťažko dokázať. Nemá o to záujem zástupca investora, ktorý svojim konaním získa čisté peniaze alebo iné výhody, ani dodávateľ, pre ktorého je výhodné, že môže realizovať zákazku. Takéto aktivity deformujú podnikateľské prostredie, súťaž, resp. konkurencieschopnosť na trhu, predražujú výstavbu a v prostredí sa pohybujú čierne peniaze. Uvedenou formou získané finančné prostriedky sa síce väčšinou vrátia do tvorby HDP, buď ako súkromná spotreba alebo investície, ale na druhej strane štát prichádza o daňové príjmy. Dopĺňajú na to aj obce (hlavne pri využití štrukturálnych fondov), ktoré nemajú možnosti z rozpočtov poskytnúť finančné prostriedky aj takouto formou. Hlavne v dobe nedostatku zákaziek nie je vylúčené, že sa spomínané javy môžu ešte rozšíriť.

Ako negatívny faktor v stavebníctve pôsobí **neregistrovaná (skrytá) ekonomika**, kde ide o nákup stavebných prác bez účtovného dokladu, teda nezdokladované služby. Najčastejšie ide o stavebné práce v nasledovných oblastiach: stavebná oprava bytu (napr. výmena bytového jadra, prestavba priečok, kladenie dlažby a obkladov); tapetovanie bytu, maľovanie bytu, natieranie dverí a okien; stavba rodinného domu, chaty, chalupy, garáže; rekonštrukcia rodinného domu, chaty, chalupy, garáže. Po vykonaní prác, ktorých cena býva väčšinou nižšia o DPH, nebola poskytnutá potvrdenka, čiže prípadná reklamácia na právnom základe je zložitá, ak nie nemožná. Štát je ukrátený na DPH, dani z príjmu a odvodoch do fondov.

Celkovo sa odhaduje, že slovenskí občania vydávajú ročne cca 350,0 až 400,0 mil. Eur za stavebné úpravy, rekonštrukcie bytov a domov bez obdržania dokladu. Je tiež odhad, že cca 15 až 25 tisíc pracovníkov tvorí čiernu ekonomiku v stavebníctve.

Daný stav môže čiastočne dokumentovať aj istý nesúlad medzi štatistikou stavebnej produkcie a štatistikou stavebných investícií (v súčasnosti stavebná časť tvorby hrubého fixného kapitálu), z ktorého je zrejmé, že štatistika stavebnej produkcie nezahŕňa určitý objem stavebných investícií (Tabuľka č. 20). Pritom objem stavebnej produkcie by mal byť väčší, ako objem stavebných investícií za odvetvie ako celok, keďže stavebná produkcia (stavebné práce) celkom zahŕňa stavebné investície, opravy a údržbu základných prostriedkov a ostatné stavebné práce (napr. demolácie, zariadenie staveniska a pod.).

Porovnanie vývoja stavebných investícií s vývojom stavebnej produkcie v rokoch 2012 - 2018

Tabuľka č. 20

Ukazovateľ	M. j.	Roky						
		2012	2013	2014	2015	2016	2017	2018
Stavebná časť tvorby hrubého fixného kapitálu v SR, bežné ceny	mld. Eur	6,545	6,884	6,454	8,455	7,051	7,980	8,876
Stavebná produkcia v SR celkom, bežné ceny	mld. Eur	4,845	4,624	4,489	5,400	4,872	5,179	5,805
Podiel stavebnej produkcie zo stavebných investícií spolu	%	74,0	67,2	69,6	63,9	69,1	64,9	65,4

Pri rozdieloch medzi stavebnými investíciami a stavebnou produkciou môže ísť o nedokonalosti v štatistike, metodické vplyvy, alebo o vysokú úroveň svojpomocnej výstavby obyvateľstvom, prípadne skrytú ekonomiku.

K ďalším negatívnym javom v stavebníctve patrí do určitej miery **agresivita investorov a čierne stavby**.

Stavebné diela, ako budovy ale aj inžinierske stavby ovplyvňujú prostredie, v ktorom žijeme a nepriamo vplyvajú aj na nás a naše správanie sa. Je logické, že staré ustupuje novému. To sa deje aj v našom prostredí. V mnohých prípadoch ale dochádza aj k demolácií objektov, ktoré tvorili históriu a majú tiež čo povedať dnešnej generácii. Nikto nespochybňuje potrebu nových bytových budov a stavieb občianskej vybavenosti s vyššou kvalitou vybavenia a dostatkom parkovacích miest (najlepšie v podzemí pri dodržaní požiarnej bezpečnostných predpisov). Okrem ekonomickej efektívnosti a čo najvyššieho zisku by investori a developeri

mohli viac prihliadať na architektonický súlad s prostredím, kde investícia vyrastie a zanechať aj hodnotné objekty z histórie.

Nie je výnimočné, že developeri, resp. investori presadzujú svoje zámery napriek odporu občanov žijúcich v danom prostredí a tiež na úkor zhoršenia dopravných podmienok. Samospráva sa bráni, že musí vydať stavebné povolenie, lebo žiadosť o stavebné povolenie spĺňa všetky požadované náležitosti a nie je porušený zákon. Na druhej strane vie, že získa prostriedky z daní (daň z nehnuteľnosti, podielové dane z dôvodu trvalého pobytu) a stávajú sa aj prípady podplatenia príslušného úradníka zo strany investora/developeru.

Z pohľadu investora, čo je samozrejmé, je rozhodujúca efektívnosť investície, jej návratnosť a dosiahnutý zisk. Ostatné podmienky - ako prostredie pre život, architektúra, dopravné napojenie sú tiež zohľadňované, ale na prvom mieste je jednoznačne zisk. V dnešnej dobe sme bohužiaľ svedkami toho, že na pôvodných brownfieldoch boli zbúrané staré objekty a s výstavbou nových plánovaných budov sa z rôznych príčin ešte nezačalo. Finančná kríza mala v roku 2009 v podstate aj pozitívny dopad. Investori/developeri prehodnocovali rozsah a smerovanie svojich investícií. Na druhej strane sa ale prejavila aj vo verejných kapitálových výdavkoch, čo oddialilo zvyšovanie kvality verejných budov a infraštruktúry.

Čierne stavby sa tiež vyskytujú vo výstavbe, a to ako nedodržanie počtu povolených podlaží alebo určenej veľkosti a druhu objektu. Pre investora sa javí výhodnejšie zaplatiť stavebnému úradu pokutu, ako korigovať svoj zámer, prípadne požiadať o zmenu s rizikom, že nebude schválená.

Ďalšie negatívne javy spájané so stavebníctvom sa týkajú **verejného obstarávania stavebných prác, verejných prác ako takých a predražovania stavebných prác, korupcie, čiernych peňazí a iných plnení**. Rozpočet stavebných prác pri verejných prácach je často vysoko nadhodnotený. Tento negatívny vplyv čiastočne súvisí s potrebou spätných platieb za získanie zákaziek, ale tiež s cieľom dosahovať čo najvyšší zisk.

2.4 VÝVOJ ŠTRUKTÚRY STAVEBNEJ PRODUKCIE

Z hľadiska **štruktúry stavebnej produkcie podľa investičného zamerania** (b. c.) sa v roku 2018 realizovali stavebné práce nasledovne:

- na novej výstavbe, rekonštrukciách a modernizáciách 68,8 %
- na opravách a údržbe 24,6 %

- ostatné stavebné práce 1,8 %
- v zahraničí 4,8 %.

Čo sa týka štruktúry stavebnej produkcie, stavebné práce na novej výstavbe, rekonštrukciách a modernizáciách tvorili podiel 68,8 % a oproti roku 2017 sa zvýšili o 1,2 p. b.. Podiel prác na opravách a údržbe klesol o -1,7 p. b. na 24,6 %, podiel stavebnej produkcie v zahraničí sa zvýšil o 0,4 p. b. na 4,8 %. Celkovo bol v roku 2018 zaznamenaný v tuzemsku rast stavebnej produkcie v oblasti novej výstavby, modernizáciách a rekonštrukciách a na opravách a údržbe, rovnako aj stavebnej produkcie v zahraničí.

Objem a štruktúra stavebnej produkcie (vykonanej vlastnými zamestnancami) v tuzemsku a zahraničí v roku 2018

Tabuľka č. 21

Ukazovateľ	2018		Indexy	
	4.Q.	rok	4.Q.18/4.Q.17	2018/2017
Stavebná produkcia <u>v tuzemsku</u> (mil. Eur) ¹⁾	1 702,7	5 526,4	108,0	108,1
z toho: - nová výstavba, rekonštrukcia a modernizácie	1 213,6	3 997,2	109,7	110,4
- opravy a údržba	459,6	1 426,4	104,4	101,2
- ostatné stavebné práce	29,5	102,8	x	x
Stavebná produkcia <u>v zahraničí</u> (mil. Eur)	81,1	278,8	126,7	117,1
Stavebná produkcia spolu (mil. Eur) ¹⁾	1 783,6	5 805,2	112,6	112,1

¹⁾ Absolútne hodnoty v bežných cenách, indexy v stálych cenách 2015. Vrátane nestavebných podnikov.

Hlavná časť stavebnej produkcie vo výške 5 526,4 mil. Eur bola v roku 2018 realizovaná v tuzemsku (95,2 %), pričom oproti roku 2017 vzrástla o 8,1 % (s. c. 2015). Stavebná produkcia v zahraničí v objeme 278,8 mil. Eur tvorila 4,8 % z celkovej stavebnej produkcie a oproti roku 2017 vzrástla o 17,1 % (s. c. 2015). Z celkového objemu tuzemskej stavebnej produkcie predstavovala nová výstavba, modernizácie a rekonštrukcie 68,8 % (3 997,2 mil. Eur v b. c.), opravy a údržba 24,6 % (1 426,4 mil. Eur v b. c.) a ostatné stavebné práce 1,8 % (102,8 mil. Eur v b. c.). Slovenské stavebníctvo bolo v roku 2018 ovplyvnené predovšetkým domácim, lokálnym prostredím a očakáva sa, že tento charakter si zachová aj v najbližšom období.

Podľa smerov výstavby najväčší podiel zo stavebnej produkcie v tuzemsku tvorila v roku 2018 výstavba nebytových budov, a to 37,0 % (2 045,6 mil. Eur), menšie podiely predstavujú výstavba bytových budov - 25,1 % (1 389,7 mil. Eur) a realizácia inžinierskych stavieb - 36,0 % (1 988,3 mil. Eur), ostatné stavebné práce tvorili z tuzemskej produkcie 1,9 % (102,8 mil. Eur).

Vývoj štruktúry stavebnej produkcie podľa smerov výstavby (2012 - 2018) v %

Tabuľka č. 22

Ukazovateľ	M. j.	2012	2013	2014	2015	2016	2017	2018
Stavebná produkcia v tuzemsku, v tom:	%	94,8	94,7	94,9	95,3	94,7	95,6	95,2
- Bytové budovy	%	22,2	23,6	23,3	19,2	23,6	23,7	23,9
- Nebytové budovy	%	47,0	43,1	43,1	39,8	39,8	38,9	35,2
- Inžinierske stavby	%	24,5	26,9	27,2	35,5	29,8	31,3	34,3
- Ostatné stavebné práce	%	1,1	1,1	1,3	0,8	1,5	1,7	1,8
Stavebná produkcia v zahraničí	%	5,2	5,3	5,1	4,7	5,3	4,4	4,8
Spolu	%	100,0	100,0	100,0	100,0	100,0	100,0	100,0

Poznámka: Údaje za stavebnú produkciu sú za roky 2012 - 2018 z mesačného výkazníctva, SK NACE Rev. 2.

Podrobnejšie údaje o vývoji stavebnej produkcie podľa smerov výstavby v rokoch 2012 - 2018 obsahuje tabuľka č. 23 a graf 13.

Vývoj stavebnej produkcie podľa smerov výstavby v rokoch 2012 - 2018 (bežné ceny)

Tabuľka č. 23

Ukazovateľ	M. j.	2012	2013	2014	2015	2016	2017	2018
Stavebná produkcia v tuzemsku, v tom:	mil. Eur	4 595,0	4 379,3	4 261,7	5 148,5	4 615,2	4 948,1	5 526,4
Index - predchádzajúce obdobie = 100	%	86,7	95,3	97,3	120,8	89,6	107,2	111,7
- Bytové budovy	mil. Eur	1 076,0	1 090,9	1 045,3	1 035,2	1 148,8	1 226,2	1 389,7
Index - predchádzajúce obdobie = 100	%	93,1	101,4	95,8	99,0	111,0	106,7	113,3
v tom: nová výstavba, rekonštrukcie	mil. Eur	791,3	718,8	649,0	620,8	683,3	760,3	860,5
opravy a údržba	mil. Eur	284,7	372,1	396,3	414,4	465,5	465,9	529,2
- Nebytové budovy	mil. Eur	2 275,6	1 991,9	1 933,5	2 149,0	1 940,1	2 015,4	2 045,6
Index - predchádzajúce obdobie = 100	%	91,4	87,5	97,1	111,1	90,3	103,9	101,5
v tom: nová výstavba, rekonštrukcie	mil. Eur	1 643,4	1 366,9	1 298,0	1 516,9	1 299,9	1 345,0	1 405,8
opravy a údržba	mil. Eur	632,2	625,0	635,5	632,1	640,2	670,4	639,8
- Inžinierske stavby	mil. Eur	1 188,7	1 242,7	1 222,1	1 918,0	1 451,6	1 621,4	1 988,3
Index - predchádzajúce obdobie = 100	%	75,3	104,5	98,3	156,9	75,7	111,7	122,6
v tom: nová výstavba, rekonštrukcie	mil. Eur	1 027,2	1 065,1	1 054,2	1 700,1	1 254,3	1 393,3	1 730,8
opravy a údržba	mil. Eur	161,5	177,6	167,9	217,9	197,3	228,1	257,5
Ostatné stavebné práce	mil. Eur	54,7	53,8	60,8	46,3	74,7	85,1	102,8
Index - predchádzajúce obdobie = 100	%	73,5	98,4	113,0	76,2	161,3	113,9	120,8
Stavebná produkcia v zahraničí	mil. Eur	250,3	245,0	227,5	251,4	257,2	230,4	278,8
Index - predchádzajúce obdobie = 100	%	123,4	97,9	92,9	110,5	102,3	89,6	121,0
Spolu	mil. Eur	4 845,3	4 624,3	4 489,1	5 400,0	4 872,4	5 178,5	5 805,2
Index - predchádzajúce obdobie = 100	%	88,1	95,4	97,1	120,3	90,2	106,3	112,1

Poznámka: Údaje za stavebnú produkciu celkom sú za roky 2012 - 2018 z mesačného výkazníctva, SK NACE Rev. 2.

Vývoj stavebnej produkcie v tuzemsku podľa smerov výstavby
za roky 2012 - 2018

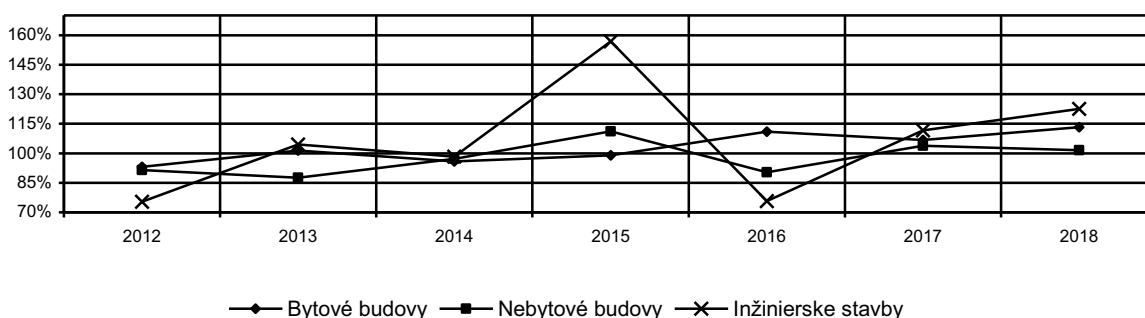

Výstavba bytových budov (bytová výstavba) v objeme 1 389,7 mil. Eur (b. c.) tvorila v roku 2018 23,9 % z celkovej stavebnej produkcie (resp. 25,1 % z tuzemskej produkcie). Objem výstavby bytových budov medziročne celkove vzrástol o 13,3 % (b. c.). Nová výstavba, modernizácie a rekonštrukcie boli realizované v objeme 860,5 mil. Eur a medziročne vzrástli o 13,2 %, práce na opravách a údržbe bytových budov a bytov vzrástli o 13,6 % (529,2 mil. Eur). Vzhľadom na dopyt po bytoch, rozostavané a pripravované projekty bude stavebná produkcia na výstavbe bytových budov v roku 2019 tiež rásť, v nasledujúcich rokoch sa predpokladá pokles.

Pozitívne pôsobiace faktory na dopyt po bytoch a výstavbe bytových budov:

- zvýšený dopyt po obydliach v hlavnom meste a vo väčších aglomeráciách,
- nízke úrokové sadzby hypotekárnych úverov,
- štátna podpora rozvoja bývania na rok 2019: dotácia na výstavbu a obnovu bytového fondu (40,0 mil. Eur), štátna prémie k stavebnému sporeniu (23,0 mil. Eur; v roku 2019 2,5 % z vkladu, najviac 70 Eur pri vklade 2 800 Eur), príspevok k hypotekárnym úverom pre mladých ľudí (29,0 mil. Eur; od roku 2018 poskytovanie daňovej úľavy - max. 400 Eur),
- Štátny fond rozvoja bývania: dotácie a výhodné pôžičky na obstaranie bytu, obstaranie nájomného bytu, obnova bytovej budovy (v roku 2018 spolu 259,7 mil. Eur), podpora výstavby nájomných bytov a technickej infraštruktúry k nim (97,6 mil. Eur pre rok 2019), tiež na nákup pozemkov a technickú infraštruktúru pre spoločnosti, ktoré vykonávajú výstavbu,
- potreba tepelnej izolácie bytových domov a rodinných domov; priaznivé pôžičky a štátne príspevky,
- potreba opráv a obnovy existujúceho bytového fondu s cieľom predĺženia životnosti budovy, zvýšenia kvalitatívnych parametrov a zníženia energetickej náročnosti (zateplňovanie), výmena výťahov a okien,
- rekonštrukcia nebytových budov (bývalé bankové budovy, administratívne budovy, ubytovacie zariadenia, nemocnice na budovy s bytmi),
- obce pri väčších mestách uvoľňujú pozemky na výstavbu rodinných domov.

Negatívne pôsobiace faktory na dopyt po bytoch a výstavbe bytových budov:

- príliš rýchly rast zadlženosti domácností, napriek rastu priemernej mzdy, príjmových príležitostí pre potenciálnych kupujúcich a možnosti splácania pôžičiek,
- nesúhlas obyvateľov s rastúcou hustotou bytových domov (dopravná infraštruktúra, zhoršenie kvality života v existujúcich domoch),
- zvýšený dopyt po bytoch sa premieta do rastu cien bytov,
- predpokladaný nárast neregistrovanej, šedej ekonomiky a svojpomocnej výstavby, najmä pri rekonštrukcii bytov, kde ide o nákup stavebných prác bez účtovného dokladu (objem predaného stavebného materiálu, napr. elektrická inštalácia je vyšší v porovnaní s hlásenými stavebnými výkonmi),
- mobilita Slovákov, čo sťažuje prepojenie vlastníctva s majetkom v jeho pôvodnom umiestnení,
- nedostatočná infraštruktúra spájajúca satelitné mestá s väčšími mestami (doprava).

V roku 2018 bolo dokončených 19 071 bytov, čo predstavovalo 3,5 dokončeného bytu na 1 000 obyvateľov. Z uvedeného počtu bolo v rodinných domoch dokončených 12 687 bytov (66,5 %) a vo verejnom sektore (územné samosprávy) 195 bytov (1,0 % z dokončených bytov). Z celkového počtu dokončených bytov bolo v Bratislavskom kraji dokončených 5 978 bytov (31,3 % z dokončených bytov). V dokončených bytoch bola priemerná obytná plocha 70,9 m² (v rodinnom dome 82,4 m²) a priemerná úžitková plocha 112,3 m². K 31.12.2018 sa oproti stavu na začiatku roka zvýšila rozostavanosť bytov o 3,7 % na 77 773 bytov, z nich bolo 48 011 bytov v rodinných domoch. V roku 2018 bol úbytok 1 495 bytov, z toho asanáciou 1 413 bytov.

V priebehu roka 2018 bolo začatých 22 055 bytov, čo je o 10,7 % viac ako v roku 2017. Po poklese v roku 2017 sa v roku 2018 zvýšil počet vydaných stavebných povolení na byty a zvýšila sa tiež úžitková plocha zo stavebných povolení. Počet začatých bytov zo stavebných povolení (20,6 tis. bytov) bol v roku 2018 o 11,4 % vyšší ako v roku 2017. Úžitková plocha zo stavebných povolení (2 388 tis. m²) bola v roku 2018 väčšia o 9,8 % ako v roku 2017.

Ceny nehnuteľností určené na bývanie - podľa údajov Národnej banky Slovenska, priemerná cena nehnuteľností na bývanie na Slovensku v 4. štvrťroku 2018 bola 1 463 Eur/m² podlahovej plochy, čo je o 7,6 % viac ako v 4. štvrťroku 2017 (1 360 Eur/m²). Priemerná cena nehnuteľností za rok 2018 bola vo výške 1 431 Eur/m², za rok 2017 bola 1 360 Eur/m². Existujú veľké regionálne rozdiely. Najvyššia priemerná cena nehnuteľností na bývanie bola v Bratislavskom kraji 1 973 Eur/m², najnižšia v Nitrianskom kraji vo výške 748 Eur/m². V roku 2018 boli najdrahšie 1-izbové byty 1 956 Eur/m², najnižšia cena bola za 3-izbové byty 1 649 Eur/m².

Výstavba nebytových budov vo výške 2 045,6 mil. Eur v roku 2018 tvorila 35,2 % z celkovej stavebnej produkcie (resp. 37,0 % z tuzemskej produkcie) a predstavovala najväčší smer výstavby. Nová výstavba, modernizácie a rekonštrukcie boli realizované v objeme 1 405,8 mil. Eur, opravy a údržba v objeme 639,8 mil. Eur. V porovnaní s rokom 2017 vzrástol celkový objem stavebnej produkcie na nebytových budovách v b. c. o 1,5 %, nová výstavba, modernizácie a rekonštrukcie vzrástli o 4,5 % a opravy a údržba klesli o -4,6 %.

V roku 2017 medziročne výstavba nebytových budov vzrástla o 3,9 %, v roku 2018 bola vyššia o 1,5 % a je predpoklad, že v roku 2019 dôjde k miernemu poklesu výstavby nebytových budov. Výstavba nebytových budov je realizovaná hlavne zo súkromných zdrojov. Prostriedky zo štátneho rozpočtu sú využívané na zatepl'ovanie, znižovanie energetickej náročnosti budov, opláštenie budov, opravy, odstránenie havarijných stavov (riadiace budovy, daňové budovy, väzenské budovy, hasičské a policajné objekty). Vláda vyčlenila tiež finančné prostriedky na rekonštrukciu vysokoškolských internátov a na škôlky, športové stavby. Samosprávy využívajú prostriedky z fondov EÚ na rekonštrukcie a modernizácie škôl, zdravotných zariadení, kultúrnych zariadení v ich zakladateľskej pôsobnosti.

Priemyselné objekty a sklady, logistika

Investície do priemyslu sa najvyššou mierou podieľajú na nebytovej výstavbe (cca 33 %). Výstavba priemyselných budov a skladov súvisí s rastom ekonomiky a rozmachom internetového obchodu, predajom produktov a investormi, najmä s prílevom zahraničných investícií a poskytovaním investičných stimulov. Výrobné objekty sú umiestňované do priemyselných parkov, z ktorých sú niektoré zaplnené a ďalšie sú s rôznym stupňom zaplnenia, veľkosti, vybavenia a prístupu, niektoré sú úplne voľné. Priemyselné objekty sa stavajú tiež na zelenej lúke a rekonštruujú sa výrobné objekty v existujúcich výrobných areáloch (zmena druhu výroby).

Najväčšími investormi sú automobilky, na ktoré sú naviazané ďalšie podniky na Slovenku. Na konci roka 2018 spustila výrobu štvrtá automobilka Jaguar Land Rover v závode Nitra. Slovenská republika poskytla automobilke investičnú pomoc vo výške 125 mil. Eur, ktorú schválila aj Európska komisia. Vyhradený je tiež pozemok pre prípadné rozšírenie výrobných priestorov.

Nové výrobné haly a sklady sa budovali nielen pre ich dodávateľov, ale aj pre iné priemyselné podniky. Pre nemecký koncern Brose bola dokončená druhá hala v Prievidzi, aktuálne je vo výstavbe tretia hala v regióne, ktorý prídá o pracovné miesta v dôsledku útlmu baníctva. Dve nové výrobné haly boli postavené pre výrobcu plastových komponentov Plastic Omnium Auto Exteriors, ktorý plánuje do roku 2020 v hlohovskom priemyselnom parku preinvestovať 50 mil. Eur a vytvoriť 500 pracovných miest. V priemyselnom parku Čadca bola postavená fabrika na plastové komponenty pre Seoyon E-Hwa Automotive Slovakia, jedného z hlavných

dodávateľov automobilky Kia. Nová hala v košickom Immoparku bude slúžiť zväčša na výrobu hlavových opierok do automobilov pre Windsor Machine & Stamping. V areáli sladovne v Michalovciach bol dokončený objekt pre novú výrobnú linku.

V súčasnosti najväčšia investícia v tomto sektore je v meste Ružomberok, kde spoločnosť Mondi SCP plánuje investovať 340 mil. Eur. Súčasťou investície je vybudovanie nového stroja na výrobu papiera ako aj modernizácia a expanzia samotnej spoločnosti. Významnú investíciu hlási aj Slovenský oceľarsky gigant U. S. Steel v Košiciach, ktorý v budúcom roku plánuje investovať 115 mil. Eur. Investor vybuduje novú linku na výrobu elektrotechnickej ocele.

Nižší objem investícií v ďalších rokoch povedie k nižšej výstavbe priemyselných budov. Predpokladá sa, že v budúcich rokoch nastane pokles o 10 %.

S klesajúcimi investíciami do priemyslu budú klesať aj investície do skladov. Po významných investíciách v minulých rokoch sa v budúcnosti očakáva ich výrazný pokles.

Administratívne budovy - sú postavené predovšetkým v Bratislave, v malej miere v regionálnych mestách. Na konci roku 2018 dosiahla celková ponuka kancelárskych priestorov v Bratislave úroveň 1,80 mil. m², 61 % tvoria kancelárske priestory v štandarde A a 39 % v štandarde B. V roku 2018 v Bratislave pribudli kancelárie v projektoch Blumental Offices II, Panorama Business III - Landerova 12, Westend Palza, Einsteinova BC, Twin City Tower (85,0 tis. m² nových kancelárií). Miera neobsadenosti klesla na 5,14 - 5,99 %. Vo výstavbe je v súčasnosti 11 administratívnych objektov, predpokladá sa odovzdanie plochy s výmerou približne 150,0 tis. m². Na Mlynských nivách v Bratislave sa stavia veža Nivy Tower, ktorá má výšku 125 metrov. V tejto lokalite na ploche 4,4 hektára bude postavené tiež nákupné centrum, tržnica a autobusová stanica, ktorá by mala byť dokončená v roku 2020. Tretia veža, vysoká 125 metrov, má vyrásť na rohu Mlynských nív a Košickej ulice. Do roku 2023 má byť v Bratislave dokončená Eurovea City s mrakodrapom Europea Tower, vysokým 168 metrov.

Obchodné budovy - na Slovensku je cca 1,8 mil. m² maloobchodnej plochy, z toho asi 75 % predstavujú nákupné centrá. Najviac nasýtený región je hlavné mesto Bratislava. V najbližších dvoch rokoch pribudne na Slovensku viacero obchodných priestorov. Niektoré nákupné centrá rozširujú svoje priestory (prístavba TESCO v Bratislave), tiež sa rekonštruujú a modernizujú staršie obchodné domy, alebo budú zbúrané a na ich mieste postavené nové nákupné centrá (bývalý Prior v Prešove, Košiciach).

Budovy pre kultúru, dopravu, nemocnice a iné verejné budovy

Komerčná výstavba je ovplyvnená výstavbou budov pre cestovný ruch. SR zníži v roku 2019 DPH z 20 % na 10 % na ubytovacie služby. Zníženie DPH sa týka hotelov, motelov, internátov a robotníckych ubytovní. Cestovný ruch podporujú aj rekreačné poukazy, ktoré

dotuje vláda SR. V roku 2018 uvoľnila vláda 20,0 mil. Eur z balíka 50,0 mil. Eur na rekonštrukciu študentských domovov univerzít.

Na Slovensku sú budovy pre vzdelanie vo väčšine v správe samosprávnych krajov. Štát spravuje iba univerzity a to sa odzrkadľuje aj v objeme investícií do tohto sektoru. Väčšina peňazí je určená na rekonštrukciu objektov. Univerzity využívajú financie zo štrukturálnych fondov EÚ. Možnosť využívania eurofondov, ako aj množstvo budov pre vzdelanie v havarijnom stave bude mať pozitívny vplyv na stavebnú produkciu v budúcnosti.

V roku 2018 bol zaznamenaný výrazný nárast investícií do zdravotníctva. V tomto sektore sa výrazne angažuje súkromný developer, ktorý má v správe 17 regionálnych nemocníc a v súčasnosti stavia v Bratislave novú modernú nemocnicu v rozvíjajúcej sa lokalite Bory na severozápadnom okraji Bratislavy. Nová nemocnica je najväčšou investíciou do zdravotníctva v samostatnej ére SR. V rokoch 2018-2021 bude preinvestovaných 240,0 mil. Eur a svojou plochou 53 000 m² sa zaradí medzi najväčšie na Slovensku. Ďalšia významná investícia do zdravotníctva bude zo strany štátu, v rokoch 2019-2023 sa preinvestuje na opravu Rooseveltovej nemocnice v Banskej Bystrici cca 106,0 mil. Eur.

Na Slovensku sa stále čaká na novú štátnu nemocnicu Rázsochy v Bratislave, ale táto investícia je momentálne v štádiu hľadania prostriedkov v štátnom rozpočte. V máji 2019 bola podpísaná zmluva na búranie 30 ročného rozostavaného skeletu nemocnice v tejto lokalite.

V roku 2018 boli preinvestované peniaze na opravu kultúrny pamiatok. Zdrojom financií boli hlavne eurofondy, nórske fondy a tiež nadácie niektorých spoločností. Od roku 2016 sa obnovuje Slovenská národná galéria v Bratislave, ktorej časť bola 15 rokov uzavretá. Projekt rekonštrukcie bol odhadnutý na 48,7 mil. Eur (vrátane DPH) a prebiehať má 36 mesiacov. Pokračuje rekonštrukcia hradu v Bratislave, kapitálové výdavky sú pridelené na roky 2018 - 2020 spolu vo výške 15 mil. Eur. V rokoch 2018-2020 sa bude rekonštruovať bábkové divadlo v Bratislave (2,6 mil. Eur).

Významným investorom je aj ministerstvo obrany, ktoré si čiastočne plní záväzky NATO a zvyšuje svoj rozpočet. Predovšetkým ide o investície vo výcvikovom stredisku Lešť. Ministerstvo tiež rekonštruje budovy kasárni a mnohé ďalšie vojenské stavby. V budúcnosti je predpoklad ďalších investícií v tomto subsektore. Zmluva o podpore výstavby letiskových dráh a skladových priestorov na dvoch vojenských letiskách, nebola s USA zatiaľ podpísaná.

Objem **inžinierskych stavieb** (inžinierskej výstavby) vo výške 1 988,3 mil. Eur (b. c.) v roku 2018 tvoril 34,3 % zo stavebnej produkcie celkom (resp. 36,0 % z tuzemskej produkcie). V porovnaní s rokom 2017 objem prác na inžinierskej výstavbe vzrástol o 22,6 % (b. c.). Objem prác na novej výstavbe, modernizáciách a rekonštrukciách vzrástol o 24,2 % na 1 730,8 mil. Eur a na opravách a údržbe o 12,9 % na 257,5 mil. Eur. V roku 2019 sa predpokladá pokles stavebnej produkcie na inžinierskej, objem výstavby medziročne vzrastie v roku 2020.

Hlavnú časť inžinierskych stavieb predstavuje budovanie dopravnej infraštruktúry - cestnej infraštruktúry - diaľnice, rýchlostné cesty, cesty I. triedy a oprava cestnej siete a tiež modernizácia existujúcich železničných tratí. Objem skutočne realizovaného rozsahu prác a teda čerpania zdrojov závisí od pripravenosti stavieb (majetkovo-právne vysporiadanie s vlastníkmi, stavebné povolenie, príprava kvalitných projektov pre čerpanie prostriedkov z fondov EÚ), alokácie zdrojov, úspešného priebehu výberu dodávateľa (verejné obstarávanie) a priebehu výstavby (nie povodne, archeologické nálezy, vyvolané investície).

Budovanie cestnej infraštruktúry je potrebné pre hospodársky rozvoj regiónov a príchod investorov, pre ktorých je dobré napojenie na dopravnú sieť veľmi potrebné. Prepojenie hlavného mesta Bratislava s druhým najväčším mestom Košice na východ Slovenska diaľnicou D1 stále nie je dokončené.

V roku 2018 nebola odovzdaná do užívania žiadna časť diaľnice alebo rýchlostnej cesty. V roku 2019 by mali byť odovzdané do užívania úseky diaľnice D1 v dĺžke spolu 26 km: Hričovské Podhradie - Lietavská Lúčka, na ktorý nadväzuje privádzač Lietavská Lúčka - Žilina a na východnom Slovensku úsek Budimír - Bidovce. Okrem rozostavaných úsekov intenzívne pokračujú stavebné práce na výstavbe obchvatu Bratislavy D4 - R7, ktorá sa realizuje ako PPP projekt. Stavba je rozdelená do piatich úsekov (D4 Bratislava, Jarovce - Ivanka pri Dunaji, sever 22,5 km; D4 Ivanka pri Dunaji, sever - Bratislava, Rača 4,4 km; R7 Bratislava Prievoz - Bratislava Ketelec 6,5 km; Bratislava Ketelec - Dunajská Lužná 8,2 km; Dunajská Lužná - Holice 17,3 km), úseky R7 majú byť dokončené na jar 2020 a na jeseň 2020. Dĺžka obchvatu spolu je 59,1 km. Súčasťou výstavby je aj šiesty most cez Dunaj v Bratislave, ktorý je vlastne súmostie štyroch samostatných na seba nadväzujúcich mostov o celkovej dĺžke 2 935 m, most ponad Dunaj bude mať dĺžku 430 m. Koncesia na 30 rokov bola vysúťažená v hodnote 1,9 mld. Eur.

Výstavbu diaľnic a rýchlostných ciest zabezpečuje Národná diaľničná spoločnosť a výstavbu a údržbu ciest I. triedy Slovenská správa ciest. Ďalšie cesty udržiavajú a stavajú krajské samosprávy, obce a mestá.

Výstavba cestnej infraštruktúry je financovaná zo štátneho rozpočtu, zo zdrojov Európskej únie, z vlastných zdrojov investora zabezpečujúceho výstavbu, z pôžičiek Európskej investičnej banky, z prípadnej realokácie z menej úspešných operačných programov, ktoré pridelené eurofondy nestihnú vyčerpať. Ministerstvo dopravy a výstavby SR v polovici mája 2019 informovalo, že v roku 2018 boli podpísané zmluvy na dopravné projekty za takmer 1,5 mld. Eur. Ku koncu minulého roku bolo zazmluvnených celkovo 105 projektov v hodnote takmer 2,6 mld. Eur. V roku 2019 bude dokončená modernizácia 32 mostov.

Slovenská správa ciest plánuje v nasledujúcich štyroch rokoch veľkoplošné opravy ciest I. triedy vo všetkých ôsmich krajoch Slovenska za 166,6 mil. Eur. Ďalšie prostriedky na údržbu a opravu mestských komunikácií boli v roku 2018 vyčlenené v hlavnom meste Bratislava.

Tunely: V súčasnosti je v prevádzke osem tunelov s celkovou dĺžkou 12,1 km. Z dôvodu zosuvu zemin bolo potrebné presmerovať trasu úseku Turany - Hubové (13,5 km, dva tunely Havran a Korbeľka). Problémy vznikli pri výstavbe tunela Višňové, kedy zhotoviteľ nebol schopný dodržať termín výstavby a štát s ním rozviazal zmluvu. Meškanie je tiež pri výstavbe tunela Čebrať. Situácia vo výstavbe tunelov je nasledovná:

Tunel	Dĺžka	Otvorenie	Úsek	Poznámky
Višňové	7 537 m	asi 2023	D1 Lietavská Lúčka - Dubná Skala	Súťaž pre nového dodávateľa na dokončenie; pokračovanie výstavby v roku 2020; meškanie
Čebrať	3 646 m	2022	D1 Hubová - Ivachnová	Meškanie
Prešov	2 021 m	2021	D1 Prešov Západ - Prešov Juh	Rozostavaný
Ovčiarsko	2 367 m	2019	D1 Hričovské Podhradie - Lietavská Lúčka	
Žilina	687 m	2019	D1 Hričovské Podhradie - Lietavská Lúčka	
Korbel'ka	5 668 m	asi	D1 Turany - Hubová	Na novej diaľničnej trase
Havran	2 820 m	2027	D1 Turany - Hubová	v dôsledku zosuvu pôdy; v príprave
Soroška	4 280 m	2024	R2 Rožňava - Jablonov nad Turňou	V príprave

Železničná infraštruktúra: V roku 2018 bola ukončená modernizácia železničnej trate v dĺžke 22,7 km od Dolného Hričova po Žilinu. Po ukončení rozostavaného úseku Púchov - Považská Teplá bude kompletne zmodernizovaná trať z Bratislavy - Rače do Žiliny. Súčasťou úseku Púchov - Považská Teplá sú tiež dva tunely: Tunel Diel o dĺžke 1 075 m, tunel Milochovej o dĺžke 1 955 m a mostný objekt ponad Nosickú priehradu v dĺžke 653,45 m. V ďalších rokoch 2020 až 2023 by mala pokračovať modernizácia železničnej trate Žilina - Košice, v rámci ktorej je modernizácia železničnej trate V. koridor v úseku Liptovský Mikuláš - Poprad Tatry (mimo), I. etapa Lučivná - Poprad Tatry (investičné náklady 107,7 mil. Eur).

Terminál: V októbri 2018 bol otvorený verejný Terminál integrovanej prepravy (TIP) Lužianky, ktorý vybudovala Železničná spoločnosť z vlastných zdrojov. Trať zabezpečí prepravu tovaru pre Jaguar Land Rover a pre celý priemyselný park a okolie Nitry. Železničná spoločnosť zvyšuje bezpečnosť na železničných priecestiach, úrovňových križovatkách. V rámci lepšieho fungovania integrovanej osobnej prepravy sa budujú od roku 2019 záchytné parkoviská pre osobné autá na miestach s enormným nárastom dopravy v blízkosti železničnej stanice, najmä v blízkosti Bratislavy.

Mestské električkové trate sú na Slovensku v Bratislave (rozchod 1000 mm) a Košiciach (rozchod 1435 mm). V rokoch 2019-2020 bude modernizovaná existujúca električková trať v Bratislave: Dúbravsko - Karloveská radiála v dĺžke 6,8 km dvojkoľajne, cena cca 60,0 mil. Eur. Na rok 2020-2023 sa pripravuje výstavba novej električkovej trate, predĺženie trate v mestskej časti Petržalka v Bratislave, dĺžka 3,78 km dvojkoľajne, predpokladané náklady stavebnej časti sú cca 64,5 mil. Eur.

Projekty pre životné prostredie

V súčasnosti sú v rámci Operačného programu Kvalita životného prostredia aktuálne výzvy: - výstavba, rekonštrukcia a modernizácia rozvodov tepla (zdroje EÚ 30,0 mil. Eur); - zníženie energetickej náročnosti verejných budov (zdroje EÚ 50,0 mil. Eur); - intenzifikácia a modernizácia existujúcich úpravni povrchových vôd za účelom zabezpečenia bezpečnej pitnej vody (zdroje EÚ 25,3 mil. Eur); - vodozádržné opatrenia v urbanizovanej krajine, v intraviláne obcí (zdroje EÚ 17,0 mil. Eur); - výstavba stokovej siete a čistiarní odpadových vôd v aglomeráciách do 2 000 obyvateľov, ktoré zasahujú do chránených vodohospodárskych oblastí s veľkokapacitnými zdrojmi podzemných vôd (zdroje EÚ 24,6 mil. Eur).

Jadrová elektrárňa Mochovce: Po viacročnom predlžovaní výstavby a narastaní nákladov by mal byť do prevádzky tretí blok jadrovej elektrárne v Mochovciach spustený v 3. štvrtroku 2019 a 4. blok v roku 2020. Nové jadrové bloky budú mať po ich dokončení inštalovaný výkon po 471 megawattov. To by pokrylo okolo 13 percent z celkovej spotreby elektriny na Slovensku.

2.5 VÝSLEDKY STAVEBNÝCH PODNIKOV S 20, RESP. 100 A VIAC ZAMESTNANCMAMI

2.5.1 Produkcia, zamestnanosť, produktivita práce a mzdy

Stavebné podniky s 20 a viac zamestnancami realizovali v roku 2018 vlastnými zamestnancami stavebné práce v bežných cenách v hodnote 2 947,1 mil. Eur. V porovnaní s rokom 2017 ide o rast objemu produkcie o 6,6 %.

Podľa jednotlivých veľkostných kategórií podnikov nad 20 zamestnancov zaznamenali v roku 2018 medziročný rast stavebnej produkcie (v b. c.) všetky veľkostné kategórie podnikov: stavebné podniky s počtom 20-49 zamestnancov (rast o 2,7 %), podniky s počtom 50-249 zamestnancov (rast o 20,9 %), podniky s počtom zamestnancov 250-499 (rast o 11,8 %) a podniky s počtom zamestnancov 500 a viac (rast o 6,7 %). Absolútne hodnoty o vývoji stavebnej produkcie v rokoch 2012 - 2018 sú uvedené v tabuľke č. 24.

Stavebná produkcia vykonaná vlastnými zamestnancami v podnikoch s 20 a viac zamestnancami podľa veľkostnej štruktúry v rokoch 2012 - 2018
(v mil. Eur, bežné ceny)

Tabuľka č. 24

Veľkostná skupina podľa počtu zamestnancov	2012	2013	2014	2015	2016	2017	2018 ¹⁾
Podniky s počtom zamestnancov 20-49	488,0	477,4	472,4	599,9	625,9	699,0	718,0
Podniky s počtom zamestnancov 50-249	849,3	693,7	782,5	923,2	795,7	828,0	1 001,1
Podniky s počtom zamestnancov 250-499	145,6	141,4	80,1	232,7	152,6	250,0	279,6
Podniky s počtom zamestnancov 500 a viac	835,8	690,1	718,9	1 150,1	875,0	889,0	948,4
Spolu	2 318,7	2 002,6	2 053,9	2 905,9	2 449,2	2 666,0	2 947,1

¹⁾ Rok 2018 podľa mesačného štatistického výkazníctva.

V roku 2018 klesla zamestnanosť vo všetkých kategóriách podnikov nad 20 zamestnancov, okrem podnikov s počtom zamestnancov 20-49, kde zamestnanosť vzrástla o 4,5 %, (produktivita práce klesla o -1,7 %). V podnikoch s počtom zamestnancov 50-249 bol zaznamenaný pokles zamestnanosti o -1,3 %, a to pri raste produktivity práce o 22,5 %. Zamestnanosť klesla v podnikoch s počtom zamestnancov 250-499 o -3,4 % (produktivita práce zo stavebnej produkcie vzrástla o -15,8 %). V podnikoch s počtom 500 a viac zamestnancov klesla zamestnanosť o -6,0 %, produktivita práce vzrástla v tejto kategórii podnikov o 13,5 %.

Priemerná nominálna mesačná mzda zamestnanca vzrástla celkovo v stavebných podnikoch s 20 a viac zamestnancami o 7,6 % na 1 203,00 Eur. Rast miezd zaznamenali všetky podniky. Priemerné mesačné mzdy vzrástli v podnikoch s počtom zamestnancov 20-49 o 8,1 %, v

podnikoch s počtom 50-249 zamestnancov o 8,9 %, v podnikoch s počtom zamestnancov 250-499 o 5,9 % a v podnikoch s 500 a viac zamestnancami o 9,6 %. Podrobnejšie údaje za rok 2018 o stavebných podnikoch s počtom zamestnancov 20 a viac obsahuje tabuľka č. 25.

Vybrané ukazovatele stavebných podnikov s 20 a viac zamestnancami za rok 2018 ¹⁾ (podľa veľkostnej štruktúry)

Tabuľka č. 25

Veľkostné skupiny podľa počtu zamestnancov	Stavebná produkcia mil. Eur (bežné ceny)		Priemerný evidenčný počet zamestnancov (fyzické osoby)		Priemerná mesačná mzda Eur		Produktivita práce zo stavebnej produkcie Eur (b. c.)	
	2018	Index <u>2018</u> / <u>2017</u>	2018	Index <u>2018</u> / <u>2017</u>	2018	Index <u>2018</u> / <u>2017</u>	2018	Index <u>2018</u> / <u>2017</u>
20 - 49	718,0	102,7	12 662	104,5	965	108,1	56 705	98,3
50 - 249	1 001,1	120,9	14 127	98,7	1 184	108,9	70 864	122,5
250 - 499	279,6	111,8	3 673	96,6	1 542	105,9	76 123	115,8
500 a viac	948,4	106,7	4 589	94,0	1 648	109,6	206 668	113,5
Spolu	2 947,1	110,5	35 051	99,8	1 203	107,6	84 080	110,7

¹⁾ Rok 2018 podľa mesačného štatistického výkazníctva (indexy rok 2017 podľa ročného výkazníctva).

2.5.2 Hospodársky výsledok

ŠÚ SR začal od roku 2009 vykazovať v publikácii „Štatistická správa o základných vývojových tendenciách v hospodárstve SR“ hospodársky výsledok len za stratové a nestratové nefinančné korporácie (stavebné podniky) so 100 a viac zamestnancami. Z tohto dôvodu sa preto budú ďalej posudzovať len tieto podniky. Stavebné podniky s počtom 100 a viac zamestnancov v roku 2018 vyprodukovali **hospodársky výsledok** (zisk - strata) v hodnote 106,7 mil. Eur, čo je 36,4 % viac ako tieto podniky vykázali v roku 2017 (78,2 mil. Eur).

Z celkového počtu (55) vykázaných podnikov s počtom 100 a viac zamestnancov 58,2 % podnikov (t.j. 32) dosiahlo v roku 2018 zisk v celkovej hodnote 177,3 mil. Eur a 41,8 % podnikov (t.j. 23) bolo stratových, pričom vyprodukovali stratu v objeme -70,6 mil. Eur. Celková ziskovosť podnikov sa v roku 2018 oproti roku 2017 zvýšila o 0,9 % a strata za rovnaké obdobie vzrástla o 27,5 %.

Podľa publikácie ŠÚ SR „Stav zákaziek a finančné ukazovatele stavebných podnikov SR za 4. štvrtrok 2018“ stavebné podniky s 20 a viac zamestnancami vyprodukovali v roku 2018 hospodársky výsledok pred zdanením vo výške 307,5 mil. Eur, čo je o 39,1 % viac ako v roku 2017 (221,0 mil. Eur). Ďalej sú uvedené ďalšie finančné ukazovatele stavebných podnikov s 20 a viac zamestnancami.

Základné finančné ukazovatele za stavebné podniky s 20 a viac zamestnancami

Tabuľka č. 26

Ukazovatele	k 31.12.2017 v mil. Eur	k 31.12.2018 v mil. Eur	Index 2018/2017
Výnosy	4 978,5	5 183,2	104,1
Náklady spolu	4 757,5	4 875,7	102,5
Výsledok hospodárenia pred zdanením	221,0	307,5	139,1
Pridaná hodnota	886,6	1 204,2	135,8
Mzdy a náhrady mzdy	443,6	504,5	113,7

Z celkového hospodárskeho výsledku vo výške 307,5 mil. Eur dosiahla výstavba bytových a nebytových budov v roku 2018 zisk pred zdanením vo výške 76,4 mil. Eur (o 21,3 % viac ako v roku 2017), inžinierske stavby mali zisk vo výške 189,6 mil. Eur (o 101,8 % viac ako v roku 2017), špecializované stavebné práce dosiahli zisk vo výške 41,5 mil. Eur (o -35,3 % menej ako v roku 2017).

2.6 VÝVOJ STAVEBNEJ PRODUKCIE V REGIÓNOCH

Medziročne vzrástol objem stavebnej produkcie v stavebných podnikoch (podľa sídla podniku) v s. c. 2015 celkovo o 8,5 %. Rast stavebnej produkcie bol v roku 2018 vykázaný vo všetkých krajoch okrem Trnavského kraja, najvyšší v Banskobystrickom kraji o 15,6 % a najnižší v Prešovskom kraji o 3,0 %. V Trnavskom kraji došlo v roku 2018 k poklesu objemu stavebnej produkcie o -2,7 %.

Najväčší podiel stavebnej produkcie 34,1 % vyprodukovali stavebné podniky Bratislavského kraja a najmenší podiel vo výške 6,8 % realizovali podniky Trenčianskeho kraja. V ostatných krajoch sa podiel na stavebnej produkcii pohyboval od 6,9 % v Banskobystrickom kraji do 13,3 % v Žilinskom kraji.

Vývoj stavebnej produkcie v SR v roku 2018 podľa krajov

Tabuľka č. 27

Kraj	Stavebná produkcia mil. Eur	Podiel na SR v %	Index 2018/2017
Bratislavský	1 965,1	34,1	108,6
Trnavský	422,8	7,3	97,3
Trenčiansky	392,6	6,8	108,9
Nitriansky	565,4	9,8	114,1
Žilinský	763,4	13,3	108,5
Banskobystrický	399,2	6,9	115,6
Prešovský	640,3	11,1	103,0
Košický	609,2	10,6	113,5
SR spolu	5 758,1	100,0	108,5

Poznámka: Podľa sídla podniku; bez nestavebných podnikov, absolútne hodnoty a podiely v bežných cenách, indexy v stálych cenách 2015.

Podiel jednotlivých krajov na stavebnej produkcii v roku 2018

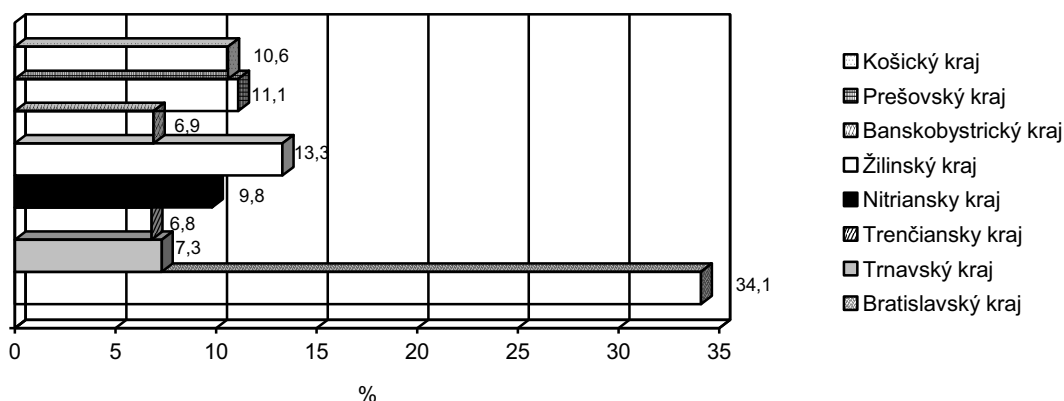

V tabuľke č. 28 je uvedená stavebná produkcia v krajoch SR v členení za podniky s 20 a viac zamestnancami a podniky s 0-19 zamestnancami a živnostníkov.

Stavebná produkcia v SR v roku 2018 podľa krajov za podniky s 20 a viac zamestnancami a za podniky s 0-19 zamestnancami a za živnostníkov, v mil. Eur - bežné ceny

Tabuľka č. 28

Kraj	Stavebná produkcia vykonaná vlastným zamestnancami					
	Podniky 20 a viac zamest.	podiel %	Podniky 0-19 zamest. a živnostníci	podiel %	Spolu	Podiel podnikov 20 a viac zamest. na SR v %
Bratislavský	1 627,6	55,2	337,5	12,0	1 965,1	82,8
Trnavský	133,9	4,5	288,8	10,3	422,8	31,7
Trenčiansky	122,1	4,1	270,6	9,6	392,6	31,1
Nitriansky	222,5	7,5	342,8	12,2	565,4	39,4
Žilinský	241,2	8,2	522,2	18,6	763,4	31,6
Banskobystrický	128,4	4,4	270,8	9,6	399,2	32,2
Prešovský	160,6	5,4	479,8	17,1	640,3	25,1
Košický	310,8	10,5	298,5	10,6	609,2	51,0
SR spolu	2 947,1	100,0	2 811,0	100,0	5 758,1	51,2

Poznámka: Podľa sídla podniku; bez nestavebných podnikov; živnostníci odhad.

Zo stavebnej produkcie vyprodukovanej v roku 2018 podnikmi s 20 a viac zamestnancami (bez nestavebných podnikov) dosiahli najväčší podiel podniky so sídlom v Bratislavskom kraji (55,2 %) a najmenší podiel podniky so sídlom v Trenčianskom kraji (4,1 %).

Zo stavebnej produkcie, ktorú realizovali podniky do 19 zamestnancov a živnostníci mali najväčší podiel podnikateľské subjekty zo Žilinského kraja (18,6 %) a najmenší podiel podnikateľské subjekty z Trenčianskeho a Banskobystrického kraja (rovnako 9,6 %). Podiel podnikov do 19 zamestnancov a živnostníkov z celkovej stavebnej produkcie vykonanej vlastnými zamestnancami na Slovensku predstavoval v roku 2018 - 48,8 %. V rámci sídla kapacít viac ako 67 % stavebnej produkcie realizovali dané podnikateľské subjekty

z Trnavského kraja (68,3 %), Trenčianskeho kraja (68,9 %), Žilinského kraja (68,4 %), Banskobystrického kraja (67,8 %), Prešovského kraja (74,9 %) a najmenší podiel podnikateľské subjekty z Bratislavského kraja 17,2 %.

Najvyšší priemerný evidenčný počet zamestnancov bol v roku 2018 zaznamenaný v Žilinskom kraji, ktorý sa na celkovom počte zamestnancov v stavebníctve podieľal 19,1 %. Potom nasleduje Prešovský kraj so 17,8 % a Bratislavský kraj so 14,0 %. Najvyšší podiel zamestnancov v podnikoch s 20 a viac zamestnancami bol v roku 2018 registrovaný v Bratislavskom kraji - 33,4%, najnižší v Banskobystrickom kraji - 6,1 %. Najvyšší podiel zamestnancov v podnikoch s 0-19 zamestnancami a živnostníkov bol v roku 2018 evidovaný v Žilinskom kraji - 20,9 %, najnižší v Banskobystrickom a Košickom kraji - oba 9,1 %. Zamestnanosť v podnikoch s 20 a viac zamestnancami dominovala v Bratislavskom kraji, keď jej podiel tvoril 50,2 %, najmenší podiel týchto zamestnancov bol v Trnavskom kraji - 12,8 %.

Počet zamestnancov v stavebníctve SR podľa krajov v roku 2018

Tabuľka č. 29

Kraj	Priemerný evidenčný počet zamestnancov				Spolu	Podiel podnikov 20 a viac zamest. na SR v %
	Podniky 20 a viac zamest.	podiel %	Podniky 0-19 zamest. a živnostníci	podiel %		
Bratislavský	11 704	33,4	11 594	8,8	23 299	50,2
Trnavský	2 219	6,3	15 088	11,5	17 307	12,8
Trenčiansky	2 284	6,5	12 990	9,9	15 275	15,0
Nitriansky	3 752	10,7	14 919	11,3	18 671	20,1
Žilinský	4 349	12,4	27 438	20,9	31 787	13,7
Banskobystrický	2 144	6,1	12 006	9,1	14 150	15,2
Prešovský	4 061	11,6	25 634	19,5	29 696	13,7
Košický	4 535	12,9	11 912	9,1	16 447	27,6
SR spolu	35 050	100,0	131 582	100,0	166 631	21,0

Poznámka: Podľa sídla podniku; bez nestavebných podnikov; živnostníci odhad.

Produktivita práce na zamestnanca v stavebníctve SR v roku 2018 podľa krajov v tis. Eur - bežné ceny

Tabuľka č. 30

Kraj	Produktivita práce na zamestnanca zo stavebnej produkcie		
	Podniky 20 a viac zamest.	Podniky 0-19 zamest. a živnostníci	Spolu
Bratislavský	139,1	29,1	84,3
Trnavský	60,4	19,1	24,4
Trenčiansky	53,4	20,8	25,7
Nitriansky	59,3	23,0	30,3
Žilinský	55,5	19,0	24,0
Banskobystrický	59,9	22,6	28,2
Prešovský	39,5	18,7	21,6
Košický	68,5	25,1	37,0
SR spolu	84,1	21,4	34,6

Poznámka: Podľa sídla podniku; bez nestavebných podnikov; živnostníci odhad.

Produktivita práce zo stavebnej produkcie na zamestnanca v roku 2018 dosiahla najväčšiu hodnotu v Bratislavskom kraji (84,3tis. Eur). V ostatných krajoch SR sa pohybovala od 21,6 tis. Eur v Prešovskom kraji do 37,0 tis. Eur v Košickom kraji.

Poznámky:

- V Prílohe č. 5 je uvedený prehľad o stavebnej produkcii vykonanej vlastnými zamestnancami (A) a podľa dodávateľských zmlúv (B) v rokoch 2014 až 2017 podľa krajov a okresov Slovenska - v stavebných podnikoch s 20 a viac zamestnancami.
- V Prílohe č. 6 je uvedený prehľad o priemernom evidenčnom počte zamestnancov a priemernej mesačnej mzde zamestnanca v rokoch 2014 až 2017 podľa krajov a okresov Slovenska - v stavebných podnikoch s 20 a viac zamestnancami.
- V Prílohe č. 7 je uvedený prehľad o stavebnej produkcii vykonanej vlastnými zamestnancami a podľa dodávateľských zmlúv podľa Štatistickej klasifikácie ekonomických činností SK NACE v rokoch 2015 až 2017 - v stavebných podnikoch s 20 a viac zamestnancami.
- V Prílohe č. 8 je uvedená štruktúra stavebnej produkcie vykonanej vlastnými zamestnancami podľa Štatistickej klasifikácie produkcie (KP) v rokoch 2014 až 2017 - v stavebných podnikoch s 20 a viac zamestnancami.
- V Prílohe č. 9 je uvedená Štruktúra stavebnej produkcie podľa Klasifikácie stavieb (KS).
- V Prílohe č. 10 je uvedený Vývoj indexov cien stavebných prác (ročné priemery).
- V Prílohe č. 11 je uvedený rebríček najväčších stavebných firiem v SR podľa tržieb za rok 2018 (TREND, 17.5.2019, Trend TOP v stavebníctve a realitách - Máj 2019).
- V Prílohe č. 14 je uvedený rebríček inžiniersko-projektových a výskumných organizácií v SR podľa tržieb za rok 2018 (TREND, 17.5.2019, Trend TOP v stavebníctve a realitách - Máj 2019).
- V Prílohe č. 15 sú uvedené najväčšie pozemné a inžinierske stavby v SR podľa hodnoty stavebných prác v roku 2018 (TREND, 17.5.2019, Trend TOP v stavebníctve a realitách - Máj 2019).
- V Prílohe č. 16 je uvedený vývoj obyvateľstva, vývoj HDP, nezamestnanosti, cien stavebných prác, sektora stavebníctva, bytového fondu a počtu dokončených bytov v krajinách Euroconstruct zo 87. konferencie, ktorá sa uskutočnila v Ríme v júni 2019.

3. PRIEMYSEL STAVEBNÝCH LÁTOK

Priemysel stavebných látok (PSL) je odvetvie, ktoré nemá významnejší podiel na tvorbe hrubého domáceho produktu, v rámci spracovateľského priemyslu ale i priemyslu celkom však má dobrú pozíciu.

Priemysel stavebných látok je podľa špeciálnych zoskupení priemyselných odvetví SK NACE od roku 2009 charakterizovaný nasledovne:

- B : ŤAŽBA A DOBÝVANIE
- 08 INÁ ŤAŽBA A DOBÝVANIE
 - 0811 Dobývanie dekoračného a stavebného kameňa, vápenca, sadrovca, kriedy a bridlice
 - 0812 Prevádzka štrkovísk a pieskovísk; ťažba ílu a kaolínu
- C : PRIEMYSELNÁ VÝROBA
- CG : VÝROBA VÝROBKOV Z GUMY A PLASTU A OSTATNÝCH NEKOVOVÝCH MINERÁLNYCH VÝROBKOV
- 23 VÝROBA OSTATNÝCH NEKOVOVÝCH MINERÁLNYCH VÝROBKOV
 - 2320 Výroba žiaruvzdorných výrobkov
 - 2331 Výroba keramických obkladačiek a dlaždíc
 - 2332 Výroba tehál, obkladačiek a stavebných výrobkov z pálenej hliny
 - 2341 Výroba domácich a dekoratívnych keramických predmetov
 - 2342 Výroba keramického sanitárneho vybavenia
 - 2344 Výroba ostatných technických keramických výrobkov
 - 2349 Výroba ostatných keramických výrobkov
 - 2351 Výroba cementu
 - 2352 Výroba vápna a sadry
 - 2361 Výroba betónových výrobkov na stavebné účely
 - 2362 Výroba sadrových výrobkov na stavebné účely
 - 2363 Výroba transportného betónu
 - 2364 Výroba malty
 - 2365 Výroba cementových vlákien
 - 2369 Výroba ostatných výrobkov z betónu, sadry a cementu
 - 2370 Rezanie, tvarovanie a konečná úprava kameňa
 - 2399 Výroba ostatných nekovových minerálnych výrobkov i. n.

Situáciu v odvetví priemyslu stavebných látok a aj v ťažbe nerudných a stavebných surovín, možno charakterizovať týmto všeobecným rámcom:

- Zásoby a ťažba nerudných a stavebných surovín, ako aj produkcia materiálov a výrobkov priemyslu stavebných látok sú v prevažnej miere dostatočné pre potreby slovenského trhu.
- Kvalita a množstvo surovinových zásob preyšuje domácu potrebu a je tu ambícia využiť a spracovať suroviny na výrobky a tieto následne exportovať.
- Do popredia sa stále viac dostáva využívanie druhotných surovín, ktoré nie sú len jednoduchou náhradou za základné suroviny, ale v mnohých prípadoch môžu viesť k zvýšeniu úžitkových vlastností konečných výrobkov.

V priemysle stavebných látok (hmôt) bol v roku 2018 zaznamenaný výrazný rast produkcie, čo súviselo s pozitívnym vývojom v odvetví stavebníctva. Zároveň došlo aj k rastu cien materiálov a výrobkov spotrebovávaných v stavebníctve. Celkovo je možné skonštatovať, že

väčšina spoločností priemyslu stavebných látok je už na úrovni alebo sa blíži k úrovni európskeho štandardu. PSL má ale pred sebou veľmi náročnú úlohu, a to okrem výrobných základne, strojov a technológií investovať viac hlavne do výskumu, vývoja a inovácií. Toto je dôležitou podmienkou pre udržanie konkurencieschopnosti a zvyšovanie technickej a ekonomickej úrovne slovenského stavebníctva ako celku v nasledujúcom období.

Vo všetkých ďalších charakteristikách je použité nasledovné **členenie priemyslu stavebných látok**:

- *kameňopriemysel* (ťažba a úprava kameňa; ťažba a úprava kameniva pre stavebníctvo; ťažba a úprava vápenca, sadrovca, kriedy a dolomitu, prevádzka štrkovísk a pieskovísk; ťažba a úprava kaolínu a podobných ílovitých zemín; ťažba a úprava prírodného kameňa),
- *keramická výroba* (výroba keramických výrobkov na sanitárne účely; výroba keramických obkladačiek a dlaždíc),
- *maltoviny a vlákno-cementová výroba* (výroba cementu; výroba vápna; výroba sadry; výroba malty; výroba výrobkov z vlákien aglomerovaných cementom; asfaltové zmesi na podklade z prírodného asfaltu, ropného asfaltu, atď. - výroba iných nekovových minerálnych výrobkov),
- *silikátová a iná prefabrikácia* (výroba stavebných prvkov z betónu; výroba a transport betónu; výroba prefabrikátov; výroba iných výrobkov z betónu sadry a cementu),
- *tehliarska výroba* (výroba tehál, pálenej krytiny a kameniny pre stavebníctvo),
- *žiaruvzdorné výrobky* (výroba žiaruvzdorných výrobkov).

V tabuľke č. 31 je uvedený vývoj vybraných ukazovateľov za priemysel stavebných látok (PSL) ako celok v rokoch 2014 až 2018.

Vývoj vybraných ukazovateľov za PSL v rokoch 2014 - 2018

Tabuľka č. 31

Ukazovateľ	2014	2015	2016	2017	2018
Počet podnikov	101	91	98	98	101
Práca					
Priemerný evidenčný počet zamestnancov - FO	8 714	8 504	8 636	8 700	9 144
Priemerná mzda zamestnancov v Eur	1 068	1 124	1 167	1 195	1 353
Produktivita práce zamestnanca v tis. Eur (z produkcie)	110,42	119,87	119,02	123,37	140,77
Výroba a predaj					
Tržby za vlastné výkony a tovar v mil. Eur	1 017,92	1 100,76	1 106,06	1 166,28	1 395,74
Tržby za vlastné výrobky a z predaja služieb v mil. Eur	913,24	973,20	982,49	1 032,92	1 219,34
Tržby za tovar v mil. Eur	104,68	127,56	123,57	133,36	176,40
Financie					
Produkcia v mil. Eur	962,27	1 019,38	1 027,85	1 073,37	1 287,20
Výnosy v mil. Eur	1 106,77	1 182,95	1 189,53	1 228,14	1 518,39
Náklady v mil. Eur	1 048,21	1 122,06	1 118,03	1 150,13	1 428,64
Pridaná hodnota v mil. Eur	317,09	325,22	336,10	360,47	407,33
Hospodársky výsledok v mil. Eur	58,50	60,89	71,50	78,01	89,75
Investície					
Obstaranie hmotných a nehmotných investícií v mil. Eur	57,03	69,48	90,99	65,60	110,67

Počet firiem (podnikov) v priemysle stavebných látok nie je možné presne identifikovať. Podľa poskytnutých informácií ŠÚ SR pôsobilo v roku 2018 v PSL 101 spoločností, čo je o tri spoločnosti viac ako v roku 2017. Väčšinou išlo o súkromné podnikateľské subjekty zapísané v obchodnom registri.

Počet zamestnancov sa v priemysle stavebných látok v roku 2018 oproti roku 2017 zvýšil celkovo o 5,1 %, t.j. o 444 osôb. Rast počtu zamestnancov bol zaznamenaný v silikátovej a inej prefabrikácii (o 8,0 %), v maltovinách a vlákno-cementovej výrobe (o 30,4 %) a v tehliarskej výrobe (o 10,6 %). Pokles počtu zamestnancov bol zaznamenaný v odbore kameňopriemyslu (o -2,5 %) a u žiaruvzdorných výrobkov (o -31,5 %).

Priemerná mesačná mzda zamestnancov v priemysle stavebných látok sa v roku 2018 oproti roku 2017 zvýšila o 158 Eur, tzn. o 13,2 %. K rastu priemernej mesačnej mzdy zamestnancov došlo vo všetkých výrobných odboroch PSL. Najvyšší rast priemernej mesačnej mzdy zamestnancov bol pritom zaznamenaný v tehliarskej výrobe o 12,5 %.

Produktivita práce z produkcie na zamestnanca sa v hodnotenom období vyvíjala pozitívne. V období rokov 2017 - 2018 vzrástla o 14,1 %.

Tržby za vlastné výkony a tovar sa v PSL v porovnaní rokov 2018 a 2017 celkovo zvýšili o 19,7 % (o 229,46 mil. Eur), pričom tržby klesli u žiaruvzdorných výrobkov (o -20,7 %). **Objem tržieb za vlastné výkony a tovar na zamestnanca** za celý PSL činil v roku 2012 - 104,44 tis. Eur, v roku 2013 - 110,27 tis. Eur, v roku 2014 - 116,81 tis. Eur, v roku 2015 - 129,44 tis. Eur, v roku 2016 - 128,08 tis. Eur, v roku 2017- 134,06 tis. Eur a v roku 2018 - 152,64 tis. Eur.

Produkcia v PSL v roku 2018 vzrástla celkovo oproti roku 2017 o 19,9 % (o 213,83 mil. Eur). Produkcia vzrástla vo všetkých výrobných odboroch PSL, okrem odboru žiaruvzdorných výrobkov.

Výnosy v PSL v období 2018/2017 celkovo vzrástli o 23,6, % (o 290,25 mil. Eur). Z výrobných odborov bol najvyšší rast výnosov evidovaný v maltovinách a vlákno-cementovej výrobe (o 56,8 %). **Náklady** v PSL ako celku vzrástli v roku 2018 oproti roku 2017 o 24,2 % (o 278,51 mil. Eur).

Objem pridanej hodnoty za priemysel stavebných látok ako celok bol v roku 2018 oproti roku 2017 vyšší o 13,0 % (o 46,86 mil. Eur). Objem pridanej hodnoty bol v roku 2018 nižší v odbore žiaruvzdorných výrobkov (o -24,2 %).

Hospodársky výsledok za PSL bol v roku 2018 o 11,74 mil. Eur vyšší ako v roku 2017; celkovo rast predstavoval 15,1 %. Najvyšší rast hospodárskeho výsledku bol dosiahnutý v maltovinách a vlákno-cementovej výrobe, a to o 95,2 %.

Investície (obstaranie hmotného a nehmotného majetku) sa v priemysle stavebných látok v roku 2018 oproti roku 2017 zvýšili o 63,2 % (o 213,47 mil. Eur).

V ďalej nasledujúcich tabuľkách č. 32 až 35 sú uvedené vybrané ukazovatele vývoja priemyslu stavebných látok v rokoch 2012 až 2018 (konkrétne ide o vývoj výnosov, produkcie, produktivity práce z produkcie na zamestnanca, priemerného evidenčného počtu zamestnancov) podľa jednotlivých výrobných odborov.

Určujúcim v **odbore maltovín a vlákno-cementových výrobkov** je cementársky priemysel. Výroba cementu (pododbor 2351) predstavovala v roku 2018 z celkovej produkcie daného odboru cca 48,0 %, zvyšok tvorila výroba vápna, vlákno-cementových výrobkov a iných nekovových minerálnych výrobkov. V roku 2018 vzrástli výnosy v celom odbore oproti roku 2017 o 56,8 %. Počet zamestnancov sa v rovnakom období zvýšil o 30,4 % a produktivita práce z produkcie na zamestnanca vzrástla o 10,8 %. Hospodársky výsledok dosiahol v roku 2018 úroveň 22,61 mil. Eur, čo predstavuje rast o 95,2 %.

Odbor keramiky zahŕňa všeobecne dva druhy výrob - stavebnú a sanitárnu keramiky. Podľa štatistických údajov zaznamenal tento odbor (za výrobu keramických obkladačiek a dlaždíc - pododbor 2331) od roku 2003 najvýraznejší prepád. Posledné hospodárske výsledky boli v tomto odbore zaznamenané za rok 2011. Za roky 2012 - 2017 už nebol evidovaný v odbore keramiky ani jeden podnik. V roku 2018 bol v odbore keramiky štatisticky sledovaný jeden podnik. V roku 2018 boli v odbore keramiky výnosy vo výške 0,549 mil. Eur a náklady vo výške 0,372 mil. Eur. Na celkových výnosoch PSL sa odbor keramiky v roku 2018 podieľal iba 0,4 %. V roku 2018 pracovalo v odbore 24 zamestnancov, priemerná mesačná mzda zamestnanca bola vo výške 637 Eur. Produkcia bola vo výške 0,497 mil. Eur a produktivita práce na zamestnanca z produkcie dosiahla úroveň 20,65 tis. Eur. Výrobný odbor ako celok dosiahol v roku 2018 zisk vo výške 177,20 tis. Eur.

Odbor tehliarstva je podielovo považovaný za jeden z menších (v roku 2018 cca 3,7 %), čo sa týka podielu jeho výnosov na celkových výnosoch priemyslu stavebných látok. Jeho produkcia je však pre potreby výstavby na Slovensku jedna z najdôležitejších. Vo vývoji sledovaných ukazovateľov bola situácia v roku 2018 nasledovná: výnosy vzrástli medziročne 2018/2017 o 26,3 %, produktivita práce z produkcie na zamestnanca vzrástla o 14,1 %, produkcia vzrástla o 26,2 % a počet zamestnancov o 10,6 % (o 38 osôb). Obstarané investície v odbore tehliarskej výroby predstavovali v roku 2018 cca 2,626 mil. Eur, čo je o 0,287 mil. Eur viac ako v roku 2017. Hospodársky výsledok - v roku 2018 dosiahol tento odbor zisk vo výške 2,255 mil. Eur.

Situácia v **odbore kameňopriemyslu** je vyjadrená v ukazovateľoch - výnosy vzrástli v roku 2018 oproti roku 2017 o 6,2 %, produkcia vzrástla o 9,8 %, produktivita práce na zamestnanca z produkcie vzrástla o 12,6 % a počet zamestnancov za rovnaké obdobie klesol o -2,5 %. Hospodársky výsledok dosiahol úroveň 21,967 mil. Eur.

Prefabrikácia zahŕňa niekoľko druhov výroby: silikátové dielce, betonársky tovar, betónová krytina a nepálené murivové materiály. Výnosy vzrástli v odbore v roku 2018 o 11,8 %. Zamestnanosť v roku 2018 dosiahla úroveň 3 178 osôb, čo predstavuje rast oproti predchádzajúcemu roku o 8,0 %. Produkcia v danom období vzrástla o 10,9 % a produktivita práce na zamestnanca o 2,7 %. Hospodársky výsledok bol za rok 2018 vo výške 32,228 mil. Eur, čo je o -16,8 % menej ako v roku 2017.

Odbor žiaruvzdorných výrobkov dosiahol v roku 2018 v porovnaní s rokom 2017 nasledovné výsledky: výnosy klesli o -19,4 %, produkcia klesla za rovnaké obdobie o -19,5 %, počet zamestnancov klesol o -31,5 % a produktivita práce na zamestnanca z produkcie vzrástla o 17,5 %. Hospodársky výsledok bol v roku 2018 v úrovni 10,519 mil. Eur, čo je o 0,955 mil. Eur menej ako v roku 2017.

Vývoj výnosov v priemysle stavebných látok (PSL)

Tabuľka č. 32

Údaj - ukazovateľ	M. j.	2012	2013	2 014	2015	2016	2017	2018
PSL spolu, z toho:	mil. Eur	1 171,02	1 028,22	1 106,71	1 182,94	1 189,53	1 228,14	1 518,39
- kameňopriemysel	mil. Eur	111,50	108,74	122,02	156,08	153,07	195,04	207,18
- keramická výroba	mil. Eur	0,00	0,00	0,00	0,00	0,00	0,00	0,55
- maltoviny a vlákno-cementová výroba	mil. Eur	568,08	471,29	491,64	496,73	501,82	414,29	649,56
- silikátová prefabrikácia	mil. Eur	299,38	299,48	334,19	375,29	396,85	454,93	508,58
- tehliarska výroba	mil. Eur	33,44	24,85	31,77	43,84	38,17	44,69	56,45
- žiaruvzdorné výrobky	mil. Eur	158,62	123,86	127,09	111,00	99,62	119,18	96,07

Produkcia v priemysle stavebných látok (PSL)

Tabuľka č. 33

Údaj - ukazovateľ	M. j.	2012	2013	2014	2015	2016	2017	2018
PSL spolu, z toho:	mil. Eur	961,65	900,92	962,26	1 019,38	1 027,85	1 073,37	1 287,20
- kameňopriemysel	mil. Eur	94,99	99,11	106,27	145,37	135,41	168,16	184,63
- keramická výroba	mil. Eur	0,00	0,00	0,00	0,00	0,00	0,00	0,50
- maltoviny a vlákno-cementová výroba	mil. Eur	467,51	426,01	428,67	435,45	450,22	379,35	547,84
- silikátová prefabrikácia	mil. Eur	239,51	242,15	284,68	305,19	319,96	379,83	421,30
- tehliarska výroba	mil. Eur	20,84	18,19	27,08	28,13	28,85	33,58	42,37
- žiaruvzdorné výrobky	mil. Eur	138,80	115,46	115,56	105,24	93,41	112,45	90,56

Produktivita práce v priemysle stavebných látok (PSL)

(z produkcie na zamestnanca)

Tabuľka č. 34

Údaj - ukazovateľ	M. j.	2012	2013	2014	2015	2016	2017	2018
PSL spolu, z toho:	tis. Eur/zam.	99,13	103,51	110,43	119,87	119,02	123,37	140,77
- kameňopriemysel	tis. Eur/zam.	59,60	69,03	75,62	100,88	88,71	105,63	118,97
- keramická výroba	tis. Eur/zam.	0,00	0,00	0,00	0,00	0,00	0,00	20,69
- maltoviny a vlákno-cementová výroba	tis. Eur/zam.	152,08	149,01	157,76	167,71	167,24	169,41	187,63
- silikátová prefabrikácia	tis. Eur/zam.	90,08	103,00	115,22	126,84	127,35	129,10	132,56
- tehliarska výroba	tis. Eur/zam.	65,77	70,24	83,66	79,55	88,22	94,00	107,30
- žiaruvzdorné výrobky	tis. Eur/zam.	67,50	64,18	64,31	61,65	59,20	71,64	83,22

Vývoj priemerného evidenčného počtu zamestnancov v priemysle stavebných látok (PSL)

Tabuľka č. 35

Údaj - ukazovateľ	M. j.	2012	2013	2014	2015	2016	2017	2018
PSL spolu, z toho:	osoby	9 700	8 704	8 714	8 504	8 636	8 700	9 144
- kameňopriemysel	osoby	1 594	1 436	1 405	1 441	1 526	1 592	1 552
- keramická výroba	osoby	0	0	0	0	0	0	24
- maltoviny a vlákno-cementová výroba	osoby	3 074	2 859	2 717	2 596	2 692	2 239	2 920
- silikátová prefabrikácia	osoby	2 659	2 351	2 471	2 406	2 513	2 942	3 178
- tehliarska výroba	osoby	317	259	324	354	327	357	395
- žiaruvzdorné výrobky	osoby	2 056	1 799	1 797	1 707	1 578	1 570	1 075

V **naturálnych jednotkách** sa produkcia vybraných komodít jednotlivých odborov výroby priemyslu stavebných látok v rokoch 2016 až 2018 vyvíjala nasledovne (tak ako ju zaznamenal ŠÚ SR):

Tabuľka č. 36

Ťažba a úprava kameňa - v tis. ton				
	2016	2017	2018	Index 2018/2017
Vápenec a iný vápenatý kameň (okrem rozdrveného vápenca)	4 967,3	5 167,4	5 500,2	106,4
Dolomit surový, hrubo opracovaný alebo rezaný	825,7	886,8	891,2	99,5

Tabuľka č. 37

Ťažba a úprava kameniva, piesku, štrkopiesku, kaolínu a podobných ílovitých zemín - v tis. ton				
	2016	2017	2018	Index 2018/2017
Štrk, okruhliaky, obliakový štrk a pazúrik používaný na betónové zmesi	5 128,2	6 325,8	7 138,5	112,8
Lámaný kameň	11 306,9	12 766,1	11 827,1	92,6
Bentonit	124,4	155,2	171,2	110,3
Spracovanie prírodného kameňa - v tis ton				
Opracované pamätníkové/stavebné kamene a výrobky z nich, z mramoru, travertínu a alabastru s výnimkou dlaždíc, kocky/podobné výrobky, veľkosti povrchu < 7cm ² , dlažobné kocky, obrubníky, dlažobné kamene	1,1	1,7	1,4	82,4
Opracované pamätníkové/stavebné kamene a výrobky z nich, zo žuly s výnimkou dlaždíc, kociek a podobných výrobkov, kocky/podobné výrobky, veľkosti povrchu < 49 cm ² , dlažobné kocky, obrubníky, dlažobné kamene	1,4	1,1	1,0	90,9

V odbore kameňopriemyslu vzrástli tržby za vlastné výrobky a z predaja služieb v roku 2018 oproti roku 2017 o 6,8 %, tento rast je podložený rastom fyzického objemu produkcie štrku o 12,8 % a bentonitu o 10,3 %, ťažba lámavého kameňa klesla o -7,4 %. Z roky 2016 až 2018 neboli ŠÚ SR zverejnené údaje o ťažbe stavebných pieskov, pretože ide o dôverné údaje.

Tabuľka č. 38

Výroba žiaruvzdorných keramických výrobkov - v tis. ton				
	2016	2017	2018	Index 2018/2017
Žiaruvzdorné cementy, malty, betóny a podobné zmesi	51,0	76,0	D	.

Vo výrobe žiaruvzdorných výrobkov klesli tržby za vlastné výrobky a z predaja služieb v roku 2018 oproti roku 2017 o -21,4 %. Údaje o fyzickom objeme žiaruvzdorných keramických výrobkov, t.j. produkcii žiaruvzdorných cementov, malty, betónu a podobných zmesí nie sú k dispozícii, pretože ide o dôverné údaje (D).

Tabuľka č. 39

Tehliarska výroba, pálená krytina a kamenina pre stavebníctvo - v tis. m³				
	2016	2017	2018	Index 2018/2017
Nežiaruvzdorné pálené ílové stavebné tehly	406,8	474,2	555,3	117,1

Tržby za vlastné výrobky a z predaja služieb v tehliarskej výrobe vzrástli v roku 2018 oproti roku 2017 o 27,2 %. V naturálnych jednotkách pri výrobe nežiaruvzdorných pálených ílových stavebných tehál (keramických tehál a tvaroviek pre bežné múry) bol zaznamenaný rast o 17,1 %, t.j. o 81,1 tis. m³.

Tabuľka č. 40

Výroba cementu, vápna a sadry - v tis. ton				
	2016	2017	2018	Index 2018/2017
Cement (sivý portlandský cement, vrátane bieleho cementu)	3 518,5	3 843,1	3 920,3	102,0
Cementové slinky	D	D	D	.
Nehasené vápno	610,4	594,2	614,4	103,4
Hasené vápno	191,1	180,2	176,5	97,9
Výroba iných nekovových minerálnych výrobkov - v tis. ton				
Asfaltové zmesi na podklade z prírodného asfaltu, ropného asfaltu	602,0	628,4	765,6	121,8

Tržby za vlastné výrobky a z predaja služieb v maltovinách a vlákno-cementovej výrobe vzrástli v roku 2018 o 42,4 %, fyzický objem produkcie cementu vzrástol o 2,0 %, t.j. o 77,2 tis. ton. Výroba nehaseného vápna sa zvýšila o 3,4 %, výroba haseného vápna sa znížila o -2,1 %.

Tabuľka č. 41

Výroba betónových, sadrových a cementových výrobkov				
	2016	2017	2018	Index 2018/2017
Nepálené stavebné tehly a tvarovky (z cementu, betónu alebo umelého kameňa) - v tis. ton	694,3	666,6	669,4	100,4
Dlaždice, dlažobné kamene a podobné výrobky z cementu, betónu alebo umelého kameňa - v tis. ton	643,1	689,8	733,5	106,3
Prefabrikované stavebné dielce pre stavby - v tis. ton	453,8	451,2	489,2	108,4
Rúrky z cementu, betónu alebo umelého kameňa - v tis. ton	D	D	D	.
Betón pripravený na liatie - v tis. ton	5 401,5	5 774,4	6 662,2	115,4
Tovársky vyrobené malty - v tis. ton	341,8	392,9	398,4	101,4

V odbore silikátovej a inej prefabrikácie vzrástli tržby za vlastné výrobky a z predaja služieb v roku 2018 oproti roku 2017 o 9,1 %. Výroba nepálených stavebných tehál a tvaroviek v roku 2018 vzrástla o 0,4 %, t.j. o 2,8 tis. ton. Výroba betónu pripraveného na liatie vzrástla v rovnakom období o 887,8 tis. ton (o 15,4 %). Tovársky vyrobené malty zaznamenali rast o 5,5 tis. ton.

Poznámka:

V *Prílohe č. 12* je uvedený rebríček najväčších výrobcov stavebných materiálov v SR za rok 2018 a v *Prílohe č. 13* rebríček ťažby stavebných surovín podľa tržieb za rok 2018 tak, ako ich zostavila TREND Analyses na základe údajov poskytnutých spoločnosťami (TREND, 17.5.2019, Trend TOP v stavebníctve a realitách - Máj 2019).

4. VÝVOZ A DOVOZ V STAVEBNÍCTVE

4.1 VÝVOZ - DOVOZ V PRIEMYSLE STAVEBNÝCH LÁTOK

S činnosťou a ekonomickými výsledkami priemyslu stavebných látok úzko súvisí situácia v **zahraničnom obchode** so stavebnými materiálmi a výrobkami. Predovšetkým je potrebné skonštatovať, že saldo zahraničného obchodu so stavebnými materiálmi a výrobkami bolo na Slovensku od druhej polovice 90-tych rokov až do roku 2006 aktívne - na rozdiel od salda vývozu a dovozu v celej slovenskej ekonomike. V roku 2007 došlo k určitému zvratu, keď saldo vývozu a dovozu dosiahlo zápornú hodnotu a to -18,3 mil. Eur. V roku 2008 sa táto situácia zopakovala, keď saldo bolo záporné vo výške -28,1 mil. Eur a rovnako aj v roku 2009, keď dosiahlo hodnotu až -42,5 mil. Eur. V roku 2010 bolo saldo opäť záporné, a to vo výške -42,3 mil. Eur. V roku 2011 bolo saldo kladné - vo výške 8,4 mil. Eur, v roku 2012 - vo výške 141,8 mil. Eur, v roku 2013 - vo výške 25,0 mil. Eur. V roku 2014, 2015, 2016, 2017, 2018 bolo saldo záporné - vo výške -66,9 mil. Eur, -106,2 mil. Eur, -79,3 mil. Eur, -69,0 mil. Eur, resp. -46,8 mil. Eur.

V roku 2018 v porovnaní s rokom 2017 zaznamenal obrat zahraničného obchodu rast o 10,7 %. Na tomto rast sa podieľal rovnako vývoz aj dovoz. Vývoz v roku 2018 oproti predchádzajúcemu roku vzrástol o 16,2 %, dovoz vzrástol o 6,3 %.

Vývoz, dovoz a obrat zahraničného obchodu v priemysle stavebných látok (PSL)

Tabuľka č. 42

Rok	Vývoz		Dovoz		Obrat	
	mil. Eur (FOB)	index	mil. Eur (FOB)	index	mil. Eur	index
2012	460,1	1,273	318,3	0,902	778,4	1,090
2013	317,2	0,689	292,2	0,918	609,4	0,783
2014	260,6	0,822	327,5	1,121	588,1	0,965
2015	246,3	0,945	352,5	1,076	598,8	1,018
2016	265,8	1,079	345,1	0,979	610,9	1,020
2017	267,7	1,007	336,7	0,976	604,3	0,989
2018	311,1	1,162	357,9	1,063	669,0	1,107

Graf 15

Vývoz a dovoz v PSL v rokoch 2012 - 2018

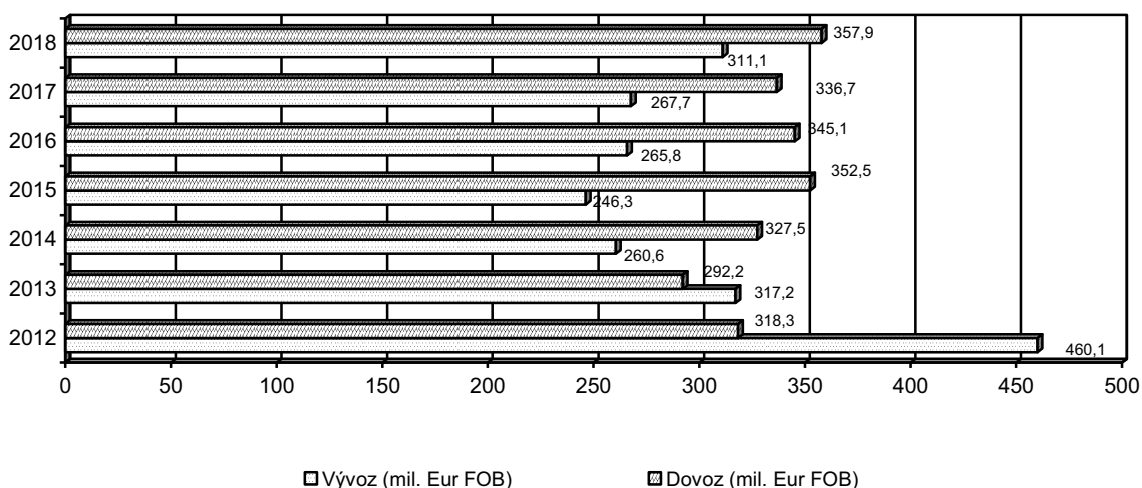

Vývoz a dovoz stavebných materiálov a výrobkov

Tabuľka č. 43

Oblasť komodít	Vývoz v mil. Eur (FOB)						Dovoz v mil. Eur (FOB)					
	2013	2014	2015	2016	2017	2018	2013	2014	2015	2016	2017	2018
Maltoviny a vlákno-cementové výrobky	122,6	128,1	117,8	129,7	135,8	139,8	41,6	43,2	47,7	47,8	50,7	58,1
Tehliarsky priemysel	3,5	0,7	1,6	5,0	5,3	9,2	21,0	17,8	24,2	25,6	23,5	28,7
Stavebná keramika	1,4	0,9	1,7	2,1	7,0	0,9	54,5	55,3	54,3	60,5	50,0	47,3
Sanitárna keramika	0,9	0,6	1,5	1,0	1,1	1,1	18,3	19,1	19,7	19,6	20,9	21,1
Žiaruvzdorné výrobky	32,6	35,1	33,4	42,4	39,3	54,9	34,5	38,7	38,3	37,6	36,8	50,5
Kameňopriemysel	106,7	28,5	39,3	38,7	38,5	45,2	49,9	49,1	62,4	60,4	55,9	60,9
Silikátová prefabrikácia	49,6	66,7	51,1	46,8	40,7	60,0	72,4	104,4	105,9	93,7	98,9	91,3
Stavebné materiály celkom	317,2	260,6	246,3	265,8	267,7	311,1	292,2	327,5	352,5	345,1	336,7	357,9
Rozhodujúce komodity												
z toho:												
Cementy	108,8	114,4	104,6	112,8	118,8	123,2	28,5	30,7	33,5	37,1	40,7	49,6
Žiaruvzdorné výrobky	32,6	35,1	33,4	42,4	39,3	54,9	34,5	38,7	38,3	37,6	36,8	50,5
Výrobky z cementu a betónu alebo umelého kameňa	26,0	42,1	33,5	27,9	21,7	26,3	33,0	60,5	63,7	54,1	53,6	50,4
Keramické obklady a dlažby	1,4	0,9	1,7	2,1	7,0	0,9	54,5	55,3	54,3	60,5	50,0	47,3
Sanitárna keramika	0,9	0,6	1,5	1,0	1,1	1,1	18,3	19,1	19,7	19,6	20,9	21,1

a) Vývoz

Celkový vývoz v priemysle stavebných látok za rok 2018 tvoril 311,1 mil. Eur, je to rast o 43,4 mil. Eur oproti roku 2017, čo predstavuje 0,39 % z celkového vývozu Slovenskej republiky. V roku 2017 bol tento podiel 0,36 %. Vývoz cementov vzrástol o 3,7 % (o 4,4 mil. Eur), vývoz žiaruvzdorných výrobkov vzrástol o 39,7 % (o 15,6 mil. Eur), vývoz keramických obkladačiek a dlažieb sa v roku 2018 znížil o -87,1 % (o 6,1 mil. Eur), vývoz výrobkov z cementu a betónu alebo umelého kameňa vzrástol o 21,2 % (o 4,6 mil. Eur) a vývoz sanitárnej keramiky bol v roku 2018 v rovnakej úrovni ako v roku 2017, t.j. 1,1 mil. Eur. Do celkového vývozu stavebných materiálov a výrobkov nebol pritom zaradený vývoz ostatných nekovových minerálnych výrobkov (inde neuvedených), ktorý bol v roku 2018 vo výške 155,1 mil. Eur.

Čo sa týka jednotlivých odborov priemyslu stavebných látok, bol v roku 2018 vývoj vývozu vykazovaný nerovnomerne. V maltovinách a vlákno-cementovej výrobe bol vykázaný v roku 2018 rast vývozu o 2,9 %, v tehliarskom priemysle o 73,6 %, v silikátovej prefabrikácii o 47,4 %, v odbore žiaruvzdorných výrobkov o 39,7 % a v kameňopriemysle o 17,4 %. V stavebnej keramike ide o pokles vývozu o -87,1 %, v sanitárnej keramike bol vývoz v roku 2018 rovnaký ako v roku 2017.

b) Dovoz

Celkový dovoz v priemysle stavebných látok za rok 2018 tvoril 357,9 mil. Eur, je to rast o 21,2 mil. Eur oproti roku 2017, čo predstavuje 0,46 % z celkového dovozu Slovenskej republiky. V roku 2017 bol tento podiel 0,47 %. Dovoz cementov vzrástol v roku 2018 o 21,9 % (o 8,9 mil. Eur). Dovoz žiaruvzdorných výrobkov vzrástol v roku 2018 o 37,2 % (o 13,7 mil. Eur) a dovoz výrobkov z cementu a betónu alebo umelého kameňa klesol o -6,0 % (o 3,2 mil. Eur). Dovoz keramických obkladačiek a dlažieb klesol o -5,4 % (o 2,7 mil. Eur), dovoz sanitárnej keramiky sa zvýšil o 1,0 % (o 0,2 mil. Eur). Do celkového dovozu stavebných materiálov a výrobkov nebol zaradený dovoz ostatných nekovových minerálnych výrobkov (inde neuvedených), ktorý bol v roku 2018 vo výške 104,8 mil. Eur.

V roku 2018 oproti roku 2017 vzrástol dovoz v odbore maltovín a vlákno-cementových výrobkov o 14,6 %, v tehliarskom priemysle o 22,1 %, v sanitárnej keramike o 1,0 %, v odbore žiaruvzdorných výrobkov o 37,2 % a v kameňopriemysle o 8,9 %. V stavebnej keramike sa v roku 2018 dovoz znížil o -5,4 % a v silikátovej prefabrikácii o -7,7 %.

4.2 VÝVOZ STAVEBNÝCH PRÁC

Vývoz stavebných prác do zahraničia dosiahol v roku 2018 podľa štatistických výsledkov v b. c. úroveň 278,8 mil. Eur, v s. c. 2015 to je 258,2 mil. Eur. Podiel vývozu z celkového objemu stavebnej produkcie predstavoval v roku 2018 - 4,8 % (b. c.).

Stavebná produkcia realizovaná v zahraničí (bežné ceny)

Tabuľka č. 44

Ukazovateľ	2014	2015	2016	2017	2018	Index			
						2015/ 2014	2016/ 2015	2017/ 2016	2018/ 2017
Objem stavebnej produkcie (mil. Eur)	4 489,1	5 400,0	4 872,4	5 178,5	5 805,2	120,3	90,2	106,3	112,1
z toho: objem vývozu (mil. Eur)	227,5	251,4	257,2	230,4	278,8	110,5	102,3	89,6	121,0
% vývozu z celkového objemu	5,1	4,7	5,3	4,4	4,8	92,2	112,8	83,0	109,1

Poznámka: V tabuľke č. 44 sú uvedené údaje tak, ako sú zisťované v periodickom mesačnom štatistickom výkazníctve.

V roku 2010 stavebná produkcia v zahraničí oproti predchádzajúcemu roku poklesla o -34,2 % (b. c.) na 2,6 %. V roku 2011 stavebná produkcia v zahraničí opäť vzrástla, a to o 42,3 % na 3,7 p. b.. V roku 2012 stavebná produkcia v zahraničí vzrástla o 23,4 % na 5,2 p. b. a v roku 2013 dosiahla rovnakú hodnotu ako v predchádzajúcom roku, t.j. 5,2 p. b.. V roku 2014 stavebná produkcia v zahraničí opäť klesla, a to o -1,9 % na 5,1 p. b.. V roku 2015 bol pokles

stavebnej produkcie v zahraničí výraznejší, a to o -7,8 % na 4,7 p. b.. V roku 2016 stavebná produkcia v zahraničí opäť vzrástla, a to o 12,8 % na 5,3 p. b.. V roku 2017 poklesla stavebná produkcia v zahraničí o -17,0 % na 4,4 p. b.. V roku 2018 stavebná produkcia v zahraničí opäť vzrástla, a to o 21,0 % na 4,8 p. b..

Na vývoze stavebných prác, resp. realizácii stavebnej produkcie vykonanej vlastnými zamestnancami v zahraničí sa v roku 2018 (na základe údajov vykázaných z dát mesačného výkazu Stav P 1-12 - ŠÚ SR) najväčšou mierou podieľali stavebné podniky (s 20 a viac zamestnancami): Skanska SK, a.s., Bratislava; Doprastav Export, s.r.o., Bratislava; Ingsteel, s.r.o., Bratislava; Chemkostav, a.s., Michalovce; TuCon, a.s., Žilina; HSF Systém SK, s.r.o., Žilina. Produkcia bola realizovaná na inžinierskych stavbách, hlavne v Česku, Dánsku, Nemecku, na nebytových budovách v Macedónsku.

V roku 2019 budú pokračovať práce na výstavbe cestného tunela Oberau v Nemecku; na prístavbe k základnej škole Obec Valeň v Českej republike.

(Prameň: TREND, 17.5.2019 Trend TOP v stavebníctve a realitách - Máj 2019).

PRÍLOHY

OBSAH

	STR.	
TABUĽKOVÉ PRÍLOHY		
I. BYTY A BÝVANIE		
Príloha č. 1	Bytová výstavba v SR v roku 2018	60
Príloha č. 2	Základné charakteristiky bytovej výstavby v roku 2018 podľa krajov	62
Príloha č. 3	Počet začatých, dokončených a rozostavaných bytov podľa druhu vlastníctva v rokoch 2012 až 2018	64
II. STAVEBNÍCTVO		
Príloha č. 4	Organizačný vývoj podnikateľského prostredia v stavebníctve v rokoch 2012 až 2018	65
Príloha č. 5	Stavebná produkcia vykonaná vlastnými zamestnancami (A) a podľa dodávateľských zmlúv (B) v rokoch 2014 až 2017 podľa krajov a okresov Slovenska - v stavebných podnikoch s 20 a viac zamestnancami	67
Príloha č. 6	Priemerný evidenčný počet zamestnancov a priemerná mesačná mzda zamestnanca v rokoch 2014 až 2017 podľa krajov a okresov Slovenska - v stavebných podnikoch s 20 a viac zamestnancami	69
Príloha č. 7	Stavebná produkcia (SP) vykonaná vlastnými zamestnancami a podľa dodávateľských zmlúv podľa Štatistickej klasifikácie ekonomických činností SK NACE v rokoch 2015 až 2017 v stavebných podnikoch s 20 a viac zamestnancami	71
Príloha č. 8	Stavebná produkcia vykonaná vlastnými zamestnancami podľa Štatistickej klasifikácie produkcie (KP) v rokoch 2014 - 2017, v stavebných podnikoch s 20 a viac zamestnancami	72
Príloha č. 9	Štruktúra stavebnej produkcie podľa Klasifikácie stavieb (KS)	73
Príloha č. 10	Vývoj indexov cien stavebných prác (ročné priemery)	73
III. VÝROBCOVIA V STAVEBNÍCTVE A V PSL		
Príloha č. 11	Najväčšie stavebné firmy v SR podľa výroby za rok 2018	74
Príloha č. 12	Najväčší výrobcovia stavebných materiálov v SR podľa tržieb za rok 2018	75
Príloha č. 13	Ťažba stavebných surovín podľa tržieb za rok 2018	75
Príloha č. 14	Inžiniersko-projektové a výskumné organizácie v SR podľa tržieb za rok 2018	76
Príloha č. 15	Najväčšie pozemné a inžinierske stavby v SR podľa hodnoty stavebných prác v roku 2018	76
IV. MEDZINÁRODNÉ POROVNANIE		
Príloha č. 16	Obyvateľstvo, - hrubý domáci produkt, - medziročné tempo rastu HDP, - vývoj nezamestnanosti, - vývoj cien stavebných prác, - vývoj sektora stavebníctva, - medziročné tempo rastu sektora stavebníctva (bytové budovy, nebytové budovy, inžinierske stavby), - stav bytového fondu, - počet dokončených bytov v krajinách Euroconstructu; stavebný sektor krajín Euroconstructu v rokoch 2015 - 2019	77

TABUĽKOVÉ PRÍLOHY

I. BYTY A BÝVANIE

Príloha č. 1

Bytová výstavba v SR v roku 2018

Okres kraj	2018		
	Dokončené byty spolu	Dokončené byty v rodinných domoch	Počet dokončených bytov na tis. obyvateľov
SR spolu	19 071	12 687	3,5
Bratislava I	143	10	3,5
Bratislava II	440	134	3,8
Bratislava III	1 025	75	15,1
Bratislava IV	611	116	6,3
Bratislava V	552	106	5,0
Malacky	694	541	9,4
Pezinok	743	508	11,5
Senec	1 770	1 532	20,1
Bratislavský kraj spolu	5 978	3 022	9,1
Dunajská Streda	973	843	8,0
Galanta	454	389	4,8
Hlohovec	123	107	2,7
Piešťany	241	187	3,8
Senica	158	146	2,6
Skalica	160	127	3,4
Trnava	925	551	7,0
Trnavský kraj spolu	3 034	2 350	5,4
Bánovce nad Bebravou	92	91	2,5
Ilava	198	132	3,3
Myjava	30	30	1,1
Nové Mesto nad Váhom	201	163	3,2
Partizánske	127	71	2,8
Považská Bystrica	98	98	1,6
Prievidza	243	135	1,8
Púchov	163	112	3,7
Trenčín	447	266	3,9
Trenčiansky kraj spolu	1 599	1 098	2,7
Komárno	81	79	0,8
Levice	162	140	1,5
Nitra	920	724	5,7
Nové Zámky	269	214	1,9
Šaľa	140	112	2,7
Topoľčany	150	126	2,1
Zlaté Moravce	116	80	2,9
Nitriansky kraj spolu	1 838	1 475	2,7
Bytča	125	113	4,0
Čadca	277	215	3,1
Dolný Kubín	124	124	3,1
Kysucké Nové Mesto	84	78	2,6
Liptovský Mikuláš	212	147	2,9
Martin	301	241	3,1
Námestovo	242	226	3,9
Ružomberok	133	119	2,3
Turčianske Teplice	20	19	1,3
Tvrdošín	98	98	2,7
Žilina	609	442	3,9
Žilinský kraj spolu	2 225	1 822	3,2

Okres kraj	2018		
	Dokončené byty spolu	Dokončené byty v rodinných domoch	Počet dokončených bytov na tis. obyvateľov
Banská Bystrica	261	141	2,4
Banská Štiavnica	29	29	1,8
Brezno	88	50	1,4
Detva	52	52	1,6
Krupina	70	32	3,1
Lučenec	72	49	1,0
Poltár	22	10	1,0
Revúca	10	10	0,3
Rimavská Sobota	54	26	0,6
Veľký Krtíš	146	76	3,3
Zvolen	153	74	2,2
Žarnovica	47	31	1,8
Žiar nad Hronom	63	45	1,3
Banskobystrický kraj spolu	1 067	625	1,6
Bardejov	185	106	3,4
Humenné	52	48	2,5
Kežmarok	132	132	4,0
Levoča	58	58	0,7
Medzilaborce	2	2	0,0
Poprad	364	174	5,9
Prešov	675	543	9,0
Sabinov	127	93	3,8
Snina	29	27	2,4
Stará Ľubovňa	92	54	0,9
Stropkov	21	21	0,1
Svidník	48	30	0,8
Vranov nad Topľou	88	88	2,4
Prešovský kraj spolu	1 873	1 376	2,3
Gelnica	17	17	0,5
Košice I	287	14	4,2
Košice II	51	50	0,6
Košice III	11	11	0,4
Košice IV	129	87	2,1
Košice - okolie	490	465	3,8
Michalovce	97	90	0,9
Rožňava	145	30	2,3
Sobrance	16	15	0,7
Spišská Nová Ves	150	90	1,5
Trebišov	64	50	0,6
Košický kraj spolu	1 457	919	1,8

Prameň: Údaje sú čerpané z podkladov Štatistického úradu SR - zo zisťovaní štvrtročného výkazu o začatých, rozostavaných a dokončených bytoch (Inv 3 - 04)
Stav a pohyb obyvateľstva v SR 2018, ŠÚ SR, 2019

Základné charakteristiky výstavby bytov v roku 2018 podľa krajov

Kraj	Byty	Obdobie				Rok 2018
		1Q 2018	2Q 2018	3Q 2018	4Q 2018	
Bratislavský kraj	Jednoizbové byty	89	9	188	173	459
	Dvojizbové byty	376	102	260	499	1 237
	Trojizbové byty	428	285	331	697	1 741
	Štvorizbové byty	365	412	464	709	1 950
	Päť a viac izbové byty	102	142	124	223	591
	Obytná plocha - jednoizbové	2 041	250	6 530	4 061	12 882
	Obytná plocha - dvojizbové	16 267	3 974	12 548	21 461	54 250
	Obytná plocha - trojizbové	28 091	17 088	21 241	42 499	108 919
	Obytná plocha - štvorizbové	28 158	32 579	34 542	56 892	152 171
	Obytná plocha - päť a viac izbové	11 005	15 466	12 037	22 875	61 383
	Úžitková plocha	121 301	105 013	134 731	220 142	581 187
Trnavský kraj	Jednoizbové byty	16	9	39	28	92
	Dvojizbové byty	143	139	90	98	470
	Trojizbové byty	194	208	202	204	808
	Štvorizbové byty	255	317	309	469	1 350
	Päť a viac izbové byty	65	65	68	116	314
	Obytná plocha - jednoizbové	385	247	862	956	2 450
	Obytná plocha - dvojizbové	5 696	5 307	3 332	4 480	18 815
	Obytná plocha - trojizbové	12 043	12 289	12 796	13 457	50 585
	Obytná plocha - štvorizbové	19 600	24 301	24 198	37 198	105 297
	Obytná plocha - päť a viac izbové	6 606	7 297	6 638	11 774	32 315
	Úžitková plocha	71 530	79 470	75 307	110 652	336 959
Trenčiansky kraj	Jednoizbové byty	7	22	7	49	85
	Dvojizbové byty	24	73	25	114	236
	Trojizbové byty	57	71	36	148	312
	Štvorizbové byty	145	155	134	265	699
	Päť a viac izbové byty	54	58	59	96	267
	Obytná plocha - jednoizbové	378	657	161	1 315	2 511
	Obytná plocha - dvojizbové	1 019	3 175	898	5 309	10 401
	Obytná plocha - trojizbové	3 870	4 400	2 309	10 687	21 266
	Obytná plocha - štvorizbové	11 900	11 897	10 181	21 019	54 997
	Obytná plocha - päť a viac izbové	5 959	6 231	6 126	11 199	29 515
	Úžitková plocha	38 781	44 339	33 124	79 555	195 799
Nitriansky kraj	Jednoizbové byty	22	1	27	25	75
	Dvojizbové byty	29	15	55	89	188
	Trojizbové byty	136	79	114	120	449
	Štvorizbové byty	201	220	268	312	1 001
	Päť a viac izbové byty	25	27	43	30	125
	Obytná plocha - jednoizbové	431	26	598	633	1 688
	Obytná plocha - dvojizbové	1 154	776	3 059	3 325	8 314
	Obytná plocha - trojizbové	9 502	5 800	8 883	8 502	32 687
	Obytná plocha - štvorizbové	17 683	18 124	23 091	25 298	84 196
	Obytná plocha - päť a viac izbové	2 683	3 150	4 325	3 230	13 388
	Úžitková plocha	47 268	42 972	60 336	64 019	214 595
	Jednoizbové byty	27	12	36	6	81
	Dvojizbové byty	86	68	35	37	226
	Trojizbové byty	103	107	103	114	427

Žilinský kraj	Štvorizbové byty	178	172	200	291	841
	Päť a viac izbové byty	137	152	165	196	650
	Obytná plocha - jednoizbové	944	363	1 285	164	2 756
	Obytná plocha - dvojizbové	3 131	2 762	1 399	1 447	8 739
	Obytná plocha - trojizbové	6 571	6 952	7 285	7 838	28 646
	Obytná plocha - štvorizbové	14 825	14 051	17 799	23 415	70 090
	Obytná plocha - päť a viac izbové	13 966	15 566	18 542	20 376	68 450
	Úžitková plocha	64 576	65 341	72 965	89 822	292 704
Banskobystrický kraj	Jednoizbové byty	28	35	51	8	122
	Dvojizbové byty	64	63	68	14	209
	Trojizbové byty	76	72	79	70	297
	Štvorizbové byty	77	75	56	96	304
	Päť a viac izbové byty	29	26	26	54	135
	Obytná plocha - jednoizbové	623	878	1 536	247	3 284
	Obytná plocha - dvojizbové	2 348	2 399	2 816	791	8 354
	Obytná plocha - trojizbové	4 895	4 288	5 365	4 998	19 546
	Obytná plocha - štvorizbové	6 606	6 130	4 426	8 605	25 767
	Obytná plocha - päť a viac izbové	3 148	2 684	2 869	5 923	14 624
	Úžitková plocha	28 547	25 552	26 138	33 292	113 529
Prešovský kraj	Jednoizbové byty	47	10	6	11	74
	Dvojizbové byty	132	56	29	87	304
	Trojizbové byty	94	70	104	117	385
	Štvorizbové byty	159	157	127	230	673
	Päť a viac izbové byty	121	90	86	140	437
	Obytná plocha - jednoizbové	1 277	138	146	219	1 780
	Obytná plocha - dvojizbové	5 113	1 102	1 224	3 216	10 655
	Obytná plocha - trojizbové	6 155	5 523	6 101	7 725	25 504
	Obytná plocha - štvorizbové	12 737	12 473	10 138	19 582	54 930
	Obytná plocha - päť a viac izbové	12 659	9 307	9 149	14 663	45 778
	Úžitková plocha	64 057	47 116	45 159	76 084	232 416
Košický kraj	Jednoizbové byty	11	77	14	1	103
	Dvojizbové byty	26	67	83	118	294
	Trojizbové byty	79	85	99	75	338
	Štvorizbové byty	90	95	86	185	456
	Päť a viac izbové byty	51	58	58	99	266
	Obytná plocha - jednoizbové	417	1 571	341	27	2 356
	Obytná plocha - dvojizbové	1 077	2 987	3 060	4 923	12 047
	Obytná plocha - trojizbové	5 680	5 233	6 239	5 074	22 226
	Obytná plocha - štvorizbové	7 688	7 939	6 829	15 103	37 559
	Obytná plocha - päť a viac izbové	5 834	6 719	6 617	11 813	30 983
	Úžitková plocha	35 669	39 127	37 743	61 243	173 782
SR spolu	Jednoizbové byty	247	175	368	301	1 091
	Dvojizbové byty	880	583	645	1 056	3 164
	Trojizbové byty	1 167	977	1 068	1 545	4 757
	Štvorizbové byty	1 470	1 603	1 644	2 557	7 274
	Päť a viac izbové byty	584	618	629	954	2 785
	Obytná plocha - jednoizbové	6 496	4 130	11 459	7 622	29 707
	Obytná plocha - dvojizbové	35 805	22 482	28 336	44 952	131 575
	Obytná plocha - trojizbové	76 807	61 573	70 219	100 780	309 379
	Obytná plocha - štvorizbové	119 197	127 494	131 204	207 112	585 007
	Obytná plocha - päť a viac izbové	61 860	66 420	66 303	101 853	296 436
	Úžitková plocha	471 729	448 930	485 503	734 809	2 140 971

Prameň: Údaje sú čerpané z podkladov Štatistického úradu SR - zo zisťovaní štvrtročného výkazu o začatých, rozostavaných a dokončených bytoch (Inv 3 - 04)

Počet začatých, dokončených a rozostavaných bytov podľa druhu vlastníctva v rokoch 2012 až 2018

Ukazovateľ	2012	2013	2014	2015	2016	2017	2018
Začaté byty ¹⁾ celkom:	13 090	14 758	15 836	19 640	21 441	19 930	22 055
Verejný sektor spolu a v tom:	812	575	299	197	573	319	277
» medzinárodné	0	0	0	0	0	0	0
» štátne	1	0	0	0	2	0	0
» obecné	811	575	299	197	571	319	277
Súkromný sektor spolu a v tom:	12 278	14 183	15 537	19 443	20 868	19 611	22 055
» medzinárodné	0	0	0	0	0	0	0
» tuzemské	12 260	14 16	15 516	19 342	20 853	19 607	21 763
» družstevné	0	14	20	28	12	2	14
» združení, politických strán a cirkví	0	3	1	1	3	2	1
» zahraničné	18	5	0	72	0	0	0
Dokončené byty ²⁾ celkom:	15 255	15 100	14 985	15 471	15 672	16 946	19 071
Verejný sektor spolu a v tom:	1 545	1 065	680	339	336	226	202
» medzinárodné	0	0	0	0	0	0	0
» štátne	1	1	0	0	0	0	0
» obecné	1 544	1 064	680	339	336	226	202
Súkromný sektor spolu a v tom:	13 710	14 035	14 305	15 132	15 336	16 720	18 869
» medzinárodné	0	0	0	0	0	0	0
» tuzemské	13 710	14 028	14 285	15 115	15 307	16 706	18 838
» družstevné	0	0	20	15	0	12	30
» združení, politických strán a cirkví	0	1	0	2	6	2	1
» zahraničné	0	6	0	0	23	0	0
Rozostavané byty ³⁾ k 31.12. celkom:	62 783	61 382	62 042	66 268	71 581	74 974	77 773
Verejný sektor spolu a v tom:	3 396	2 759	2 273	2 077	1 465	1 525	1 119
» medzinárodné	0	0	0	0	0	0	0
» štátne	2	1	1	1	3	1	1
» obecné	3 394	2 758	2 272	2 076	1 462	1 524	1 118
Súkromný sektor spolu a v tom:	59 387	58 623	59 769	64 191	70 116	73 449	76 654
» medzinárodné	14	14	14	14	14	0	0
» tuzemské	58 998	58 219	59 364	63 715	69 689	73 059	76 387
» družstevné	106	120	120	119	96	86	70
» združení, politických strán a cirkví	129	131	132	132	129	116	48
» zahraničné	140	139	139	211	188	188	149

¹⁾ Začaté byty sú tie, na ktoré boli vydané stavebné povolenia.

²⁾ Dokončené byty sú tie, na ktoré boli vydané kolaudačné rozhodnutia, potvrdzujúce ich užívateľnosť.

³⁾ Rozostavané byty ku koncu sledovaného obdobia - rozdiel začatých a dokončených bytov podľa údajov ŠÚ SR.

Prameň: Údaje sú čerpané z podkladov Štatistického úradu SR - zo zisťovaní štvrtročného výkazu o začatých, rozostavaných a dokončených bytoch (Inv 3 - 04).

II. STAVEBNÍCTVO

Príloha č. 4

Organizačný vývoj podnikateľského prostredia v stavebníctve v rokoch 2012 až 2018

Názov ukazovateľa	2012	2013	2014	2015	2016	2017	2018 ^{*)}
Stavebné podniky podľa veľkostnej štruktúry - počet							
Malé podniky	11 128	12 231	12 697	9 141	8 784	9 791	10 851
0-9	9 891	10 835	11 402	-	-	-	-
10-19	844	962	874	-	-	-	-
20-49	393	434	421	-	-	-	-
Stredné podniky	214	197	189	180	168	174	174
50-249	214	197	189	-	-	-	-
Veľké podniky	19	16	12	13	11	16	17
250-499	11	8	5	-	-	-	-
500 a viac	8	8	7	-	-	-	-
Živnostníci	81 270	79 891	76 797	73 364	74 604	74 888	73 828
SR spolu	94 635^x	94 415^x	92 478^x	89 437^x	91 832^x	94 689^x	95 328^x
Stavebná produkcia vykonaná vlastnými zamestnancami podľa veľkostnej štruktúry podnikov, bežné ceny (bez stavebných závodov nestavebných podnikov) - v mil. Eur							
Malé podniky	1 358,39	1 417,11	1 385,62	1 668,13	1 577,26	1 748,95	2 018,60
0-9	664,58	620,26	602,81	611,29	594,73	667,01	1 300,60
10-19	205,82	319,44	310,45	456,91	356,61	382,90	
20-49	487,99	477,41	472,36	599,93	625,92	699,04	718,00
Stredné podniky	849,30	693,76	782,45	923,15	795,69	827,96	1 001,10
50-99	370,54	385,72	434,29	531,90	419,63	515,48	1 001,10
100-249	478,76	308,04	348,16	391,25	376,06	312,48	
Veľké podniky	981,37	831,52	798,95	1 382,86	1 027,67	1 139,01	1 228,00
250-499	145,60	141,43	80,06	232,71	152,63	249,96	279,60
500 a viac	835,78	690,09	718,89	1 150,15	875,04	889,05	948,40
Živnostníci	1 766,88	1 668,9	1 587,18	1 479,00	1 485,27	1 476,25	1 510,40
SR spolu	4 955,94	4 611,29	4 554,19	5 453,13	4 885,88	5 192,18	5 758,10
Podiel veľkostnej skupiny podnikov na celkovom objeme stavebnej produkcie - v %							
Malé podniky	27,4	30,7	30,4	30,6	32,3	33,7	35,1
Stredné podniky	17,1	15,1	17,2	16,9	16,3	15,9	17,4
Veľké podniky	19,8	18,0	17,5	25,4	21,0	21,9	21,3
Živnostníci	35,7	36,2	34,9	27,1	30,4	28,5	26,2
SR spolu	100,0	100,0	100,0	100,0	100,0	100,0	100,0
Priemerný evidenčný počet zamestnancov podľa veľkostnej štruktúry podnikov - fyzické osoby							
Malé podniky	33 152	34 453	37 236	36 615	40 187	43 540	46 876
0-9	17 089	15 585	17 923	17 672	19 328	22 736	34 214
10-19	5 914	7 962	8 470	8 447	9 033	8 683	
20-49	10 149	10 906	10 843	10 496	11 826	12 121	12 662
Stredné podniky	16 703	15 060	14 107	14 625	14 334	14 310	14 127
50-99	7 881	8 246	8 389	8 810	8 293	9 120	14 127
100-249	8 822	6 814	5 718	5 815	6 041	5 190	
Veľké podniky	11 130	10 076	7 980	8 149	7 987	8 685	8 262
250-499	3 574	2 785	1 903	2 616	2 338	3 802	3 673
500 a viac	7 556	7 291	6 077	5 533	5 640	4 883	4 589
Živnostníci	103 572	98 629	95 735	94 539	94 737	96 096	97 368
SR spolu	164 557	158 218	155 058	153 928	157 236	162 631	166 631

Názov ukazovateľa	2012	2013	2014	2015	2016	2017	2018 ^{*)}
Podiel veľkostnej skupiny podnikov na zamestnanosti v stavebníctve - v %							
Malé podniky	19,5	20,1	24,0	23,8	25,6	26,8	28,1
Stredné podniky	11,1	10,2	9,1	9,5	9,1	8,8	8,5
Veľké podniky	6,9	6,8	5,1	5,3	5,1	5,3	5,0
Živnostníci	62,5	62,9	61,8	61,4	60,2	59,1	58,4
SR spolu	100,0	100,0	100,0	100,0	100,0	100,0	100,0
Produktivita práce zo stavebnej produkcie podľa veľkostnej štruktúry podnikov (bez stavebných závodov nestavebných podnikov), bežné ceny - v tis. Eur							
Malé podniky	40,974	41,232	37,212	45,559	39,248	40,169	43,063
0-9	38,889	39,799	33,633	34,591	30,770	29,337	38,014
10-19	34,801	40,121	36,653	54,092	39,479	44,098	
20-49	48,081	43,775	43,564	57,158	52,927	57,674	
Stredné podniky	50,848	45,992	55,465	63,121	55,511	57,859	70,864
50-99	47,017	46,777	51,768	60,375	50,601	56,523	70,864
100-249	54,270	45,207	60,888	67,284	62,251	60,207	
Veľké podniky	88,176	82,525	110,119	169,697	128,659	131,147	148,632
250-499	40,736	50,784	42,072	88,957	65,282	65,745	76,123
500 a viac	110,618	94,649	118,296	207,868	155,149	182,071	206,668
Živnostníci	17,059	16,921	16,578	15,644	15,678	15,362	15,512
SR spolu	30,117	29,145	29,371	35,427	31,074	31,926	34,556
Priemerná nominálna mesačná mzda zamestnanca podľa veľkostnej štruktúry podnikov (bez stavebných závodov nestavebných podnikov) - v Eur							
Malé podniky	600,50	607,34	585,32	623,68	669,33	672,60	711,00
0-9	501,72	477,58	467,96	497,41	525,41	548,91	617,00
10-19	592,37	607,60	601,43	605,74	694,95	688,80	
20-49	771,55	736,83	766,74	850,70	884,97	893,01	
Stredné podniky	924,87	916,78	940,99	1 056,33	1 019,60	1 070,44	1 184,00
50-99	943,08	888,27	936,86	1 041,67	986,82	1 027,75	1 184,00
100-249	908,60	945,24	947,05	1 078,53	1 046,24	1 145,45	
Veľké podniky	1 216,74	1 249,42	1 285,65	1 337,53	1 478,33	1 482,90	1 601,00
250-499	1 176,69	1 303,7	1 445,72	1 389,75	1 617,70	1 455,64	1 542,00
500 a viac	1 235,68	1 228,68	1 235,53	1 312,84	1 420,53	1 504,12	1 648,00
Živnostníci	387,40	394,21	396,48	389,36	391,17	406,05	428,00
SR spolu	611,50	607,07	599,94	633,71	652,84	672,66	713,00

^x V tomto počte sú zahrnuté aj podniky s nezisteným počtom zamestnancov (rok 2012 - 2 004, rok 2013 - 2 080, rok 2014 - 2 783, rok 2015 - 6 739, rok 2016 - 8 265, rok 2017 - 9 820 podnikov, rok 2018 - 10 458).

^{*)} Predbežné údaje

Pramene:

- [1] Ročenka stavebníctva 2016, 2017, 2018, ŠÚ SR, Bratislava 2016, 2017, 2018
- [2] Stavebná produkcia, zamestnanci a mzdy v stavebných podnikoch SR 12/2018, ŠÚ SR, Bratislava 2019
- [3] Štatistická správa o základných vývojových tendenciách v hospodárstve SR v 4. štvrtroku 2018, ŠÚ SR, Bratislava 2019

Príloha č. 5

Stavebná produkcia vykonaná vlastnými zamestnancami (A) a podľa dodávateľských zmlúv (B) v rokoch 2014 až 2017 podľa krajov a okresov Slovenska - v stavebných podnikoch s 20 a viac zamestnancami v mil. Eur

Okres Kraj	(A)				(B)			
	2014	2015	2016	2017	2014	2015	2016	2017
SR spolu	2 054	2 906	2 449	2 666	3 378	5 050	4 254	4 857
Bratislava I	40	47	74	99	86	144	261	336
Bratislava II	833	1 303	1 084	1 096	1 294	2 093	1 725	1 835
Bratislava III	74	78	89	185	115	132	157	349
Bratislava IV	43	57	29	34	123	199	72	69
Bratislava V	24	27	18	23	55	66	32	41
Malacky	4	4	D	2	4	3	D	1
Pezinok	9	11	8	9	6	9	7	8
Senec	6	4	6	7	11	5	8	11
Bratislavský kraj spolu	1 034	1 531	1 312	1 455	1 695	2 652	2 266	2 650
Dunajská Streda	21	23	26	36	32	38	46	62
Galanta	15	25	22	27	29	30	36	56
Hlohovec	4	12	13	17	9	17	27	24
Piešťany	8	12	13	14	12	16	18	25
Senica	3	D	D	D	4	D	D	D
Skalica	1	D	D	D	1	D	D	D
Trnava	46	48	62	60	62	73	98	89
Trnavský kraj spolu	99	123	139	156	149	179	228	257
Bánovce nad Bebravou	4	4	4	4	4	6	3	2
Ilava	8	6	D	9	10	7	D	12
Myjava	D	D	D	D	D	D	D	D
Nové Mesto nad Váhom	5	6	5	9	16	23	23	30
Partizánske	-	-	-	-	-	-	-	-
Považská Bystrica	22	35	34	28	53	71	87	69
Prievidza	23	27	21	24	37	38	30	40
Púchov	3	3	3	3	3	3	3	3
Trenčín	35	38	44	38	78	81	107	84
Trenčiansky kraj spolu	101	120	120	116	201	229	264	242
Komárno	8	10	12	15	9	9	19	22
Levice	9	9	9	11	30	43	70	92
Nitra	74	94	80	93	155	177	153	180
Nové Zámky	7	6	11	13	11	12	18	24
Šaľa	27	23	27	23	45	57	51	40
Topoľčany	8	9	10	11	11	11	14	16
Zlaté Moravce	19	30	20	16	37	51	32	39
Nitriansky kraj spolu	152	182	168	182	298	360	356	412
Bytča	D	D	10	D	D	D	15	D
Čadca	8	17	24	20	16	29	37	37
Dolný Kubín	8	20	27	23	13	47	46	43
Kysucké Nové Mesto	3	5	4	4	7	11	15	11
Liptovský Mikuláš	14	24	14	18	20	46	26	42
Martin	2	3	2	D	2	3	1	D
Námestovo	24	38	40	38	17	32	51	54
Ružomberok	3	5	6	5	4	9	6	8
Turčianske Teplice	-	-	-	-	-	-	-	-
Tvrdošín	3	6	8	D	7	7	8	D
Žilina	91	101	88	92	163	240	193	195
Žilinský kraj spolu	163	228	223	215	257	439	400	410

Okres Kraj	(A)				(B)			
	2014	2015	2016	2017	2014	2015	2016	2017
Banská Bystrica	51	55	34	28	57	78	45	59
Banská Štiavnica	D	D	D	10	D	D	D	28
Brezno	2	D	3	3	3	D	4	5
Detva	19	2	D	D	18	2	D	D
Krupina	0,4	-	-	D	1	-	-	D
Lučenec	11	14	10	8	11	14	10	9
Poltár	-	-	-	-	-	-	-	-
Revúca	-	-	-	-	-	-	-	-
Rimavská Sobota	3	D	6	5	3	D	8	6
Veľký Krtíš	2	D	1	D	2	D	D	D
Zvolen	20	32	23	26	22	38	25	31
Žarnovica	-	-	-	-	-	-	-	-
Žiar nad Hronom	D	16	8	13	D	18	14	26
Banskobystr. kraj spolu	126	138	95	101	164	216	126	174
Bardejov	16	21	12	19	21	27	16	40
Humenné	10	6	6	11	10	5	11	14
Kežmarok	-	D	D	D	-	D	D	D
Levoča	D	D	-	D	D	D	-	D
Medzilaborce	-	-	-	-	-	-	-	-
Poprad	19	25	19	19	28	53	31	40
Prešov	37	85	58	41	67	149	69	73
Sabinov	6	D	5	7	11	D	7	14
Snina	6	7	4	4	3	4	4	4
Stará Ľubovňa	10	13	11	11	13	14	13	13
Stropkov	2	6	3	3	10	11	5	7
Svidník	5	D	7	7	5	D	5	6
Vranov nad Topľou	9	7	9	10	17	18	19	15
Prešovský kraj spolu	121	181	136	136	185	302	182	230
Gelnica	-	-	-	-	-	-	-	-
Košice I	93	133	48	79	156	190	102	100
Košice II	7	7	8	5	8	9	14	6
Košice III	-	-	D	-	-	-	D	-
Košice IV	98	195	118	148	172	350	170	242
Košice - okolie	6	13	10	12	7	14	13	17
Michalovce	31	22	35	31	54	67	79	71
Rožňava	D	D	D	D	D	D	D	D
Sobrance	D	D	D	D	D	D	D	D
Spišská Nová Ves	17	27	31	25	26	40	46	39
Trebišov	3	D	D	D	4	D	D	D
Košický kraj spolu	259	402	257	306	430	675	431	481

Poznámka: (D) - údaje nie sú uvedené z dôvodu ochrany dôverných dát

(-) - údaj nie je k dispozícii alebo je nespoľahlivý

Prameň: <http://www.statistics.sk> - DATAcube

Príloha č. 6

Priemerný evidenčný počet zamestnancov a priemerná mesačná mzda zamestnanca (Eur) v rokoch 2014 až 2017 podľa krajov a okresov Slovenska - v stavebných podnikoch s 20 a viac zamestnancami

Okres Kraj	Zamestnanci				Priemerná mesačná mzda (Eur)			
	2014	2015	2016	2017	2014	2015	2016	2017
SR spolu	32 930	33 270	34 138	35 116	967	1 060	1 077	1 111
Bratislava I	405	511	622	842	1 377	1 650	1 786	1 950
Bratislava II	7 773	8 140	8 729	9 024	1 389	1 477	1 421	1 455
Bratislava III	1 737	1 520	1 638	1 520	999	994	990	1 338
Bratislava IV	599	616	539	368	1 265	1 344	1 343	1 468
Bratislava V	291	281	305	236	878	914	1 220	1 224
Malacky	76	53	D	75	623	772	D	782
Pezinok	234	215	202	170	758	751	810	965
Senec	162	69	98	151	473	572	728	543
Bratislavský kraj spolu	11 277	11 405	12 189	12 385	1 278	1 377	1 355	1 449
Dunajská Streda	393	426	457	4470	714	786	789	807
Galanta	355	334	382	418	673	520	586	649
Hlohovec	179	172	127	158	915	923	963	1 138
Piešťany	311	352	346	300	816	796	856	902
Senica	98	D	D	D	916	D	D	D
Skalica	597	D	D	D	D	D	D	D
Trnava	25	588	709	809	905	1 070	1 120	1 131
Trnavský kraj spolu	1 958	1 967	2 100	2 211	840	847	896	895
Bánovce nad Bebravou	114	106	76	81	776	897	1 058	1 092
Ilava	211	200	D	185	682	714	D	902
Myjava	D	D	D	D	D	D	D	D
Nové Mesto nad Váhom	181	202	196	210	742	802	1 215	1 070
Partizánske	-	-	-	-	-	-	-	-
Považská Bystrica	420	466	386	440	830	841	924	907
Prievidza	844	735	617	615	762	915	944	847
Púchov	75	76	93	97	752	802	845	898
Trenčín	425	431	548	496	1 035	1 152	1 102	1 222
Trenčiansky kraj spolu	2 315	2 259	2 120	2 164	813	907	995	981
Komárno	159	220	324	70	440	427	570	534
Levice	428	385	369	396	634	658	719	798
Nitra	1 261	1 389	1 309	1 507	893	944	1 032	1 018
Nové Zámky	246	206	295	316	548	586	583	706
Šaľa	547	438	407	355	947	975	1 025	1 146
Topoľčany	311	256	277	263	623	661	652	727
Zlaté Moravce	505	513	493	462	495	594	805	854
Nitriansky kraj spolu	3 457	3 406	3 474	3 669	742	786	854	889
Bytča	D	D	68	D	D	D	719	D
Čadca	126	224	384	410	800	1 035	935	959
Dolný Kubín	147	293	331	332	674	786	619	743
Kysucké Nové Mesto	119	190	230	202	540	561	481	540
Liptovský Mikuláš	414	405	369	477	740	1 088	1 162	1 080
Martin	66	110	114	D	712	934	705	D
Námestovo	616	787	867	903	463	502	541	546
Ružomberok	136	137	199	180	683	699	697	741
Turčianske Teplice	-	-	-	-	-	-	-	-
Tvrdošín	125	127	134	D	520	599	678	D
Žilina	1 674	1 677	1 593	1 547	1 223	1 301	1 528	1 068
Žilinský kraj spolu	3 481	4 010	4 289	4 299	904	973	1 018	1 065

Okres Kraj	Zamestnanci				Priemerná mesačná mzda (Eur)			
	2014	2015	2016	2017	2014	2015	2016	2017
Banská Bystrica	580	522	611	514	773	871	865	895
Banská Štiavnica	D	D	D	277	D	D	D	1 051
Brezno	88	D	90	110	561	D	683	693
Detva	123	76	D	D	670	867	D	D
Krupina	37	-	-	D	392	-	-	D
Lučenec	239	256	219	212	534	578	600	632
Poltár	-	-	-	-	-	-	-	-
Revúca	-	-	-	-	-	-	-	-
Rimavská Sobota	78	D	133	148	547	D	752	830
Veľký Krtíš	73	D	D	D	461	D	D	D
Zvolen	460	464	422	422	743	833	933	965
Žarnovica	-	-	-	-	-	-	-	-
Žiar nad Hronom	D	181	157	191	D	761	896	895
Banskobystr. kraj spolu	2 123	2 034	2 019	2 024	732	809	853	866
Bardejov	776	749	521	693	426	422	497	462
Humenné	354	260	265	374	501	546	613	590
Kežmarok	-	D	D	D	-	D	D	D
Levoča	D	D	-	D	D	D	-	D
Medzilaborce	-	-	-	-	-	-	-	-
Poprad	506	469	443	412	995	763	955	1 065
Prešov	1 121	1 295	1 112	1 104	707	858	822	848
Sabinov	128	D	189	211	887	D	681	680
Snina	155	161	87	136	616	638	729	721
Stará Ľubovňa	320	269	272	255	555	764	694	731
Stropkov	126	152	119	287	589	632	637	418
Svidník	151	D	135	176	481	D	484	520
Vranov nad Topľou	282	204	266	323	514	754	800	671
Prešovský kraj spolu	3 937	3 783	3 435	4 030	633	815	729	696
Gelnica	-	-	-	-	-	-	-	-
Košice I	1 672	1 472	1 276	1 216	1 053	1 150	1 176	1 153
Košice II	285	338	333	249	621	698	740	715
Košice III	-	-	D	-	-	-	D	-
Košice IV	1 290	1 353	23	1 327	1 104	1 185	400	1 309
Košice - okolie	182	204	1 351	329	621	724	1 223	667
Michalovce	383	452	232	569	817	859	613	941
Rožňava	D	D	D	D	D	D	D	D
Sobrance	D	D	D	D	D	D	D	D
Spišská Nová Ves	358	424	62	461	761	929	409	869
Trebišov	84	D	D	D	475	D	D	D
Košický kraj spolu	4 382	4 406	4 512	4 333	948	1 031	1 042	1 056

Poznámka: (D) - údaje nie sú uvedené z dôvodu ochrany dôverných dát

(-) - údaj nie je k dispozícii alebo je nespoľahlivý

Prameň: <http://www.statistics.sk> - DATAcube

Stavebná produkcia (SP) vykonaná vlastnými zamestnancami a podľa dodávateľských zmlúv podľa Štatistickej klasifikácie ekonomických činností SK NACE v rokoch 2015 až 2017 - v stavebných podnikoch s 20 a viac zamestnancami, v mil. Eur

Ukazovateľ	SP vykonaná vlastnými zamestnancami *)			SP podľa dodávateľských zmlúv *)		
	2015	2016	2017	2015	2016	2017
Výstavba budov	777,26	776,11	873,33	1 541,51	1 702,35	1 883,37
Vypracovanie stavebných projektov	D	D	0,00	D	D	2,79
Výstavba obytných a neobytných budov	775,58	776,11	873,33	1 539,83	1 696,60	1 880,59
- Výstavba obytných budov	88,93	112,30	133,15	271,25	293,85	372,48
- Výstavba neobytných budov	619,89	586,16	599,11	1 151,51	1 205,39	1 179,00
- Výstavba obytných a neobytných budov i. n.	66,76	77,65	141,08	117,07	197,36	329,11
Inžinierske stavby	1 496,76	1 090,02	1 167,49	2 490,19	1 670,89	1 922,46
Výstavby ciest a železníc	1 217,66	861,33	960,98	1 885,73	1 248,51	1 486,55
- Výstavba ciest a diaľnic	1 018,56	682,99	776,16	1 504,64	983,77	1 174,59
- Výstavba železníc a podzemných železníc	82,64	55,10	53,17	249,17	120,15	119,18
- Výstavba mostov a tunelov	116,46	123,25	131,65	131,92	144,60	192,78
Výstavba verejných sietí	166,21	163,56	132,04	378,27	324,25	312,68
- Výstavba rozvodov pre plyn a kvapaliny	92,99	92,95	90,13	219,11	127,43	136,73
- Výstavba elektrických a telekomunikačných sietí	73,22	70,60	41,91	159,16	196,92	175,95
Výstavba ostatných inžinierskych stavieb	112,89	65,13	74,47	226,20	98,03	123,24
- Výstavba vodných diel	D	D	D	D	D	D
- Výstavba ostatných inž. stavieb i. n.	109,68	63,63	71,31	224,01	96,70	118,89
Špecializované stavebné práce	631,91	583,15	625,19	1 018,67	880,52	1 050,89
Demolačné a zemné práce	83,88	53,42	40,47	88,63	68,70	71,84
- Demolácia	10,65	9,96	7,66	11,87	11,48	7,11
- Zemné práce	37,95	13,35	23,18	40,09	23,53	34,62
- Prieskumné vrty a vrtné práce	D	D	D	D	D	D
Elektrické, inštaláčne a iné stavebno-montážne práce	320,03	268,37	279,50	574,93	366,53	400,31
- Elektrická inštalácia	124,07	100,06	103,28	212,25	166,06	192,63
- Inštalácia kanalizačných, výhrevných a klimatizačných zariadení	100,06	79,04	78,56	239,93	105,61	109,22
- Ostatná stavebná inštalácia	95,90	89,27	97,65	122,75	94,86	98,46
Kompletizačné a dokončovacie práce	64,50	105,60	117,29	112,59	166,00	207,34
- Omietkarské práce	5,04	D	D	18,15	D	D
- Stolárske práce	4,59	4,59	4,41	7,26	13,80	9,57
- Obkladanie stien a kladenie dlážkových krytín	16,14	18,68	19,29	34,15	23,62	26,21
- Maľovanie a zasklievanie	D	2,73	4,30	4,40	3,30	5,17
- Ostatné stavebné kompl. a dokonč. práce	33,86	67,01	82,8/0	48,62	109,83	155,32
Ostatné špecializované stavebné práce	163,49	155,76	187,94	242,53	279,29	371,40
- Pokryvačské práce	5,60	6,73	6,55	5,65	8,57	8,36
- Ostatné špecializované stav. práce i. n.	157,90	149,03	181,40	236,88	270,72	363,04
Spolu	2 905,93	2 449,28	2 666,02	5 050,38	4 253,76	4 856,73

Poznámka: (D) - údaje nie sú uvedené z dôvodu ochrany dôverných dát
*) - zaradená podľa prevažujúcej činnosti

Prameň: Ročenka stavebníctva 2018, ŠÚ SR, november 2018

Stavebná produkcia vykonaná vlastnými zamestnancami podľa Štatistickej klasifikácie produkcie (KP) v rokoch 2014 - 2017, v stavebných podnikoch s 20 a viac zamestnancami, v mil. Eur

Ukazovateľ	2014	2015	2016	2017
Budovy a výstavba budov	488	602	627	661
Stavby a práce na stavbe inžinierskych stavieb	1 026	1 650	1 192	1 300
<i>Cesty a železnice; práce na stavbe ciest a železníc</i>	713	1 172	876	998
Cesty a diaľnice; práce na stavbe ciest a diaľnic	490	857	561	719
Železnice a podzemné železnice; práce na stavbe železníc a podzemných železníc	96	137	73	95
Mosty a tunely; práce na stavbe mostov a tunelov	127	178	242	183
<i>Výstavba a práce na stavbe inžinierskych sietí</i>	155	270	164	168
Výstavba a práce na stavbe potrubných vedení pre kvapaliny	84	132	66	98
Výstavba a práce na stavbe elektrických a telekomunikačných sietí	71	137	98	71
<i>Ostatné projekty inžinierskych stavieb a práce na stavbe ostatných projektov inžinierskych stavieb</i>	159	208	152	134
Vodné diela a práce na stavbe vodných diel	24	55	15	9
Ostatné projekty inžinierskych stavieb i.n. a práce na stavbe ostatných inžinierskych stavieb i.n.	134	153	138	125
Špecializované stavebné práce	540	654	630	705
<i>Demolačné práce a príprava staveniska</i>	31	49	41	73
Demolačné práce	6	9	7	9
Príprava staveniska	24	37	33	60
Prieskumné vrty a vrtné práce	2	3	1	4
<i>Elektrické, inštaláčn e a iné stavebnomontážne práce</i>	194	291	234	251
Elektroinštaláčn e práce	76	82	74	78
Inštalatérsk e práce, inštalácie výhrevných a klimatizačných zariadení	64	100	76	95
Ostatné stavebno-inštaláčn e práce	54	109	85	77
<i>Kompletizačné a dokončovacie práce</i>	124	102	141	139
Omietacie práce	14	18	25	16
Stolársk e a inštaláčn e práce	4	3	7	5
Obkladanie stien a kladenie dlážkových krytín	26	25	27	30
Maliarsk e, natieračsk e a sklenársk e práce	12	10	10	16
Ostatné stavebné kompletizačné a dokončovacie práce	68	46	72	71
<i>Ostatné špecializované stavebné práce</i>	190	212	214	242
Pokryvačsk e práce	7	7	8	9
Ostatné špecializované stavebné práce i.n.	183	206	205	234
Spolu	2 054	2 906	2 449	2 666

Prameň: Ročenka stavebníctva 2017, 2018, ŠÚ SR, november 2017, 2018

Štruktúra stavebnej produkcie podľa Klasifikácie stavieb (KS)

Stavebná produkcia podľa dodávateľských zmlúv na novej výstavbe a rekonštrukciách podľa KS *) - (bežné ceny)	2014		2015		2016		2017	
	mil. Eur	%	mil. Eur	%	mil. Eur	%	mil. Eur	%
Budovy a v tom:	1 328	46,0	1 779	39,8	1 884	51,1	2 144	49,9
- Bytové budovy	216	7,5	260	5,8	419	11,4	493	11,5
- Nebytové budovy	1 112	38,5	1 519	34,0	1 465	39,7	1 651	38,4
Inžinierske stavby a v tom:	1 561	54,0	2 688	60,2	1 804	48,9	2 154	50,1
Dopravná infraštruktúra	928	32,1	1 699	38,0	1 182	32,1	1 503	35,0
Potrúbné rozvody, telekomunikačné a elektrické rozvody a vedenia	253	8,8	480	10,7	218	5,9	191	4,4
Komplexné priemyselné stavby	100	3,5	75	1,7	74	2,0	67	1,6
Ostatné inžinierske stavby	280	9,7	434	9,7	330	8,9	393	9,1
Spolu	2 889	100,0	4 467	100,0	3 688	100,0	4 298	100,0

*) V stavebných podnikoch s 20 a viac zamestnancami.

Prameň: Ročenka stavebníctva 2017, 2018, ŠÚ SR, november 2017, 2018

Vývoj indexov cien stavebných prác (ročné priemery)

Názov ukazovateľa	2012	2013	2014	2015	2016	2017	2018
<i>Ceny stavebných prác spolu, 2015 = 100</i>	96,2	96,9	98,2	100,0	101,2	104,3	107,8
medziročné indexy (predchádzajúci rok = 100)	100,6	100,7	101,3	101,8	101,2	103,0	103,4
<i>Ceny stavebných prác pre novú výstavbu, modernizácie a rekonštrukcie, 2015 = 100</i>	96,2	96,9	98,1	100,0	101,1	104,1	107,7
medziročné indexy (predchádzajúci rok = 100)	100,6	100,7	101,3	101,9	101,2	102,9	103,4
<i>Ceny pre budovy, 2015 = 100</i>	96,6	97,1	98,3	99,8	100,9	103,7	107,8
medziročné indexy (predchádzajúci rok = 100)	100,3	100,5	101,2	101,5	101,1	102,8	103,7
<i>Ceny bytových budov, 2015 = 100</i>	97,0	97,6	98,6	99,9	101,1	103,9	107,9
medziročné indexy (predchádzajúci rok = 100)	100,1	100,6	101,0	101,5	101,1	102,7	103,8
<i>Ceny nebytových budov, 2015 = 100</i>	96,5	97,1	98,4	99,9	100,9	103,8	107,8
medziročné indexy (predchádzajúci rok = 100)	100,3	100,6	101,3	101,6	101,1	102,8	103,8
<i>Ceny pre inžinierske stavby, 2015 = 100</i>	95,6	96,5	97,7	100,7	101,1	104,2	107,8
medziročné indexy (predchádzajúci rok = 100)	100,8	100,8	101,5	101,7	101,2	103,4	103,2
<i>Ceny pre opravy a údržbu stavebnej povahy, 2015 = 100</i>	96,1	96,9	98,3	100,0	101,1	104,5	108,0
medziročné indexy (predchádzajúci rok = 100)	100,8	100,8	101,5	101,7	101,2	103,4	103,3
<i>Ceny materiálov a výrobkov spotrebovávaných v stavebníctve, 2015 = 100 (výrobné ceny)</i>	105,9	105,1	102,2	101,3	100,9	104,5	109,0
medziročné indexy (predchádzajúci rok = 100)	101,5	99,2	97,3	99,2	99,6	103,5	104,4

Pramene:

- [1] Indexy stavebných prác, materiálov a výrobkov spotrebovávaných v stavebníctve 4. štvrťrok 2012, 4. štvrťrok 2013, 4. štvrťrok 2014, 4. štvrťrok 2015, 4. štvrťrok 2016, 4. štvrťrok 2017, 4. štvrťrok 2018, ŠÚ SR 2013, 2014, 2015, 2016, 2017, 2018, 2019

III. VÝROBCOVIA V STAVEBNÍCTVE A V PRIEMYSELE STAVEBNÝCH LÁTOK

V nasledujúcich prílohách č. 11 až 15 sú uvedené rebríčky najväčších stavebných firiem, výrobcov stavebných materiálov, ťažby stavebných surovín a inžiniersko-projektových organizácií v SR a prehľad najväčších stavieb v SR v roku 2018 tak, ako ich zostavila TREND Analyses na základe údajov poskytnutých spoločnosťami (TREND, 17.5.2019, Trend TOP v stavebníctve a realitách - Máj 2019).

Príloha č. 11

Najväčšie stavebné firmy v SR podľa tržieb za rok 2018 (tis. Eur)

P. č.	Organizácia	Tržby ¹⁾		Zmena (%)	Ø počet zamestnancov		Zmena %
		2018	2017	2018/17	2018	2017	2018/17
1.	Strabag Pozemné a inžinierske stavitel'stvo, s.r.o., Bratislava	307 601	387 551	-20,6	753	737	2,2
2.	Strabag, s.r.o., Bratislava	225 798	185 696	21,6	657	665	-1,2
3.	YIT Slovakia, a.s., Bratislava	157 260	46 175	240,6	176	163	8,0
4.	Eurovia SK, a.s., Košice	143 997	167 522	-14,0	562	552	1,8
5.	Skanska SK, a.s., Bratislava ²⁾	109 922	111 425	-1,3	822	808	1,7
6.	Cesty Nitra, a.s., Nitra	71 743	60 325	18,9	246	252	-2,4
7.	Goldbeck, s.r.o., Bratislava ³⁾	70 474	103 123	-31,7	n	n	-
8.	Ingsteel, s.r.o., Bratislava	66 463	57 083	16,4	154	136	13,2
9.	Inžinierske stavby, a.s., Košice	64 164	63 465	1,1	500	495	1,0
10.	Chemkostav, a.s., Michalovce	49 650	59 306	-16,3	265	252	5,2
11.	Metrostav Slovakia, a.s., Bratislava	41 413	32 937	25,7	179	156	14,7
12.	Vodohospodárske stavby, a.s., Bratislava	40 816	28 504	43,2	146	142	2,8
13.	Dynamik Holding, a.s., Nitra ⁴⁾	40 188	25 452	57,9	114	110	3,6
14.	Hornex, a.s., Bratislava	38 594	17 351	122,4	80	73	9,6
15.	Keraming, a.s., Trenčín	38 537	32 660	18,0	140	146	-4,1
16.	In Vest, s.r.o., Šaľa	37 878	33 021	14,7	319	316	0,9
17.	Porr, s.r.o., Bratislava	36 448	20 643	76,6	76	54	40,7
18.	L-Construction, s.r.o., Bratislava	33 321	27 475	21,3	n	n	-
19.	Dynamik Construction, s.r.o., Nitra	32 923	19 330	70,3	n	n	-
20.	Hochtief SK, s.r.o., Bratislava ⁴⁾	31 858	26 723	19,2	58	65	-10,8
21.	ViOn, a.s., Zlaté Moravce	30 133	27 576	9,3	317	325	-2,5
22.	Combin Banská Štiavnica, s.r.o., Banská Štiavnica	28 568	25 400	12,5	163	164	-0,6
23.	TuCon, a.s., Žilina	28 444	27 018	5,3	357	364	-1,9
24.	Alter Energo, a.s., Kolíňany	27 745	13 924	99,3	n	n	-
25.	ELZA - Elektromontážny závod Bratislava, a.s., Bratislava	24 644	21 070	17,0	110	117	-6,0
26.	VHS-PS, s.r.o., Bratislava	23 803	13 693	73,8	92	62	48,4
27.	Inpek, s.r.o., Nitra	22 465	26 171	-14,2	79	79	0,0
28.	HSF System SK, s.r.o., Žilina	22 313	17 513	27,4	n	n	-
29.	LiV Elektra, a.s., Bratislava	21 844	21 160	3,2	88	95	-7,4
30.	Hastra, s.r.o., Žilina	21 616	20 635	4,8	110	110	0,0

Prameň: TREND, 17.5.2019, Trend TOP v stavebníctve a realitách - Máj 2019

¹⁾ Tržby za predaj vlastných výrobkov, služieb a tovaru

²⁾ Údaje za rok 2018 sú predbežné

³⁾ Údaje sú za hospodársky rok končiaci sa 31.marca 2019, uvedené sú predbežné výsledky

⁴⁾ Uvedené sú konsolidované údaje

n - nedostupný údaj

Príloha č. 12

Najväčší výrobcovia stavebných materiálov v SR podľa tržieb za rok 2018 (tis. Eur)

P. č.	Výrobcovia	Tržby ¹⁾		Zmena (%)	Podiel exportu na tržbách (%)	Ø počet zamestnancov
		2018	2017	2018/17	2018	2018
1.	CRH (Slovensko), a.s., Rohožník ²⁾	164 439	154 069	6,7	53,3	709
2.	Saint - Gobain Construction Products, s.r.o., Bratislava	80 227	74 164	8,2	7,9	403
3.	Slovenské magnezitové závody, a.s., Jelšava	70 654	57 885	22,1	93,2	819
4.	Knauf Insulation, s.r.o., Nová Baňa	61 632	57 272	7,6	58,4	266
5.	Považská cementáreň, a.s., Ladce	59 584	56 124	6,2	42,6	369
6.	GU Slovensko, s.r.o., Lužianky	51 664	48 899	5,7	87,4	385
7.	Baumit, s.r.o., Bratislava	51 460	47 237	8,9	2,3	144
8.	Slovmag, a.s., Lubeník	43 067	31 780	35,5	90,6	546
9.	Cemmac, a.s., Horné Srnie	36 428	34 237	6,4	33,3	200
10.	Zapa beton SK, s.r.o., Bratislava	35 291	34 782	1,5	0,0	120
11.	Xella Slovensko, s.r.o., Šaštín - Stráže	29 977	27 155	10,4	4,9	116
12.	Porfix - pórobetón, a.s., Zemianske Kostolany	29 891	27 621	8,2	19,4	227
13.	Doprastav asfalt, a.s., Zvolen	26 484	23 191	14,2	0,0	100
14.	Maccaferri Manufacturing Europe, s.r.o. Senica	25 058	19 860	26,2	82,5	107
15.	Karovič, s.r.o., Lozorno	20 688	20 870	-0,9	n	83
16.	Prefa invest, a.s., Sučany	20 483	20 817	-1,6	11,0	206
17.	TBG Doprastav, a.s., Pezinok	20 354	12 976	56,9	0,0	74
18.	Premac, s.r.o., Bratislava	18 861	16 769	12,5	8,8	125
19.	Bramac – strešné systémy, s.r.o., Ivanka pri Nitre ³⁾	18 086	12 038	50,2	0,9	59
20.	VUM, a.s., Žiar nad Hronom	17 627	13 007	35,5	76,3	76

Prameň: TREND, 17.5.2019, Trend TOP v stavebníctve a realitách - Máj 2019

- ¹⁾ Tržby za predaj vlastných výrobkov, služieb a tovaru
²⁾ Údaje za rok 2018 sú predbežné
³⁾ Viac ako polovicu z celkových tržieb tvorí predaj tovaru
n - nedostupný údaj

Príloha č. 13

Ťažba stavebných surovín podľa tržieb za rok 2018 (tis. Eur)

P. č.	Organizácia	Tržby ¹⁾		Zmena %	Ø počet zamestnancov
		2018	2017	2018/17	2018
1.	Alas Slovakia, s.r.o., Bratislava	46 533	43 718	6,4	233
2.	KSR - Kameňolomy SR, s.r.o., Zvolen	14 641	18 604	-21,3	77
3.	Eurovia - Kameňolomy, s.r.o., Košice	14 554	11 812	23,2	101
4.	VSK Mineral, s.r.o., Košice	8 909	7 608	17,1	91
5.	Ilka, s.r.o., Kráľová pri Senci	6 822	5 730	19,1	46
6.	PK Doprastav, a.s., Žilina	6 205	6 016	3,1	67
7.	Bra-Vur, a.s., Vrútky	6 102	6 182	-1,3	18
8.	Kerkosand, s.r.o., Šajdíkove Humence	5 739	5 886	-2,5	49
9.	Cementáreň Lietavská Lúčka, a.s., Lietavská Lúčka	4 961	5 150	-3,7	55
10.	LB Minerals SK, s.r.o., Košice	4 351	3 696	17,7	39

Prameň: TREND, 17.5.2019, Trend TOP v stavebníctve a realitách - Máj 2019

- ¹⁾ Tržby za predaj vlastných výrobkov, služieb a tovaru

Príloha č. 14

Inžiniersko-projektové organizácie v SR podľa tržieb za rok 2018 (tis. Eur)

P. č.	Organizácia	Tržby ¹⁾		Zmena %	Ø počet zamestnancov		Zmena %
		2018	2017	2018/17	2018	2017	2018/17
1.	Dopravoprojekt, a.s., Bratislava	35 711	25 909	37,8	221	217	1,84
2.	Proma, s.r.o., Žilina	23 077	10 189	126,5	35	30	16,67
3.	Envigeo, a.s., Banská Bystrica	11 745	12 373	-5,1	97	90	7,78
4.	Kami Profit, s.r.o., Bratislava	10 052	16 090	-37,5	40	48	-16,67
5.	Reming Consult, a.s., Bratislava	5 696	7 431	-23,4	79	79	0,00
6.	Prodex, s.r.o., Bratislava ²⁾	5 412	5 250	3,1	93	93	0,00
7.	Alfa 04, a.s., Bratislava	5 410	3 054	77,1	30	32	-6,25
8.	Siebert + Talaš, s.r.o., Bratislava	3 941	3 144	25,3	6	5	20,00
9.	Stapring, a.s., Nitra	3 494	1 537	127,3	28	30	-6,67
10.	Valbek, s.r.o., Bratislava ²⁾	3 317	2 847	16,5	35	34	2,94
11.	Eltodo SK, a.s., Bratislava	3 259	5 634	-42,1	20	23	-13,04
12.	Basler & Hofmann Slovakia, s.r.o., Bratislava	3 184	2 604	22,3	41	38	7,89
13.	Bung Slovensko, s.r.o., Bratislava	3 147	4 409	-28,6	18	16	12,50
14.	Pavjan, s.r.o., Bratislava	2 625	2 171	20,9	9	7	28,57
15.	PIO Keramoprojekt, a.s., Trenčín	2 562	2 175	17,8	53	52	1,92

Prameň: TREND, 17.5.2019, Trend TOP v stavebníctve a realitách - Máj 2019

¹⁾ Tržby za predaj vlastných výrobkov, služieb a tovaru

²⁾ Údaje sú za hospodársky rok končiaci sa 30. apríla 2018

Príloha č. 15

Najväčšie pozemné a inžinierske stavby v SR podľa hodnoty stavebných prác v roku 2018

Generálny dodávateľ, príp. vedúci združenia	Stavba, resp. jej časť	Stavebné náklady v tis. Eur bez DPH realizované v roku 2018
Strabag Pozemné a inžinierske staviteľstvo, s.r.o., Bratislava	JE Mochovce BAPP-C08	394 928
Skanska SK, a.s., Bratislava	Diaľnica D1 Budimír - Bidovce	64 541
Strabag Pozemné a inžinierske staviteľstvo, s.r.o., Bratislava	Výstavba športovej infraštruktúry NFŠ, Bratislava	35 755
Chemkostav, a.s., Michalovce	Južné mesto, zóna B1, bytový dom AI, AII, AIII, BI, BII, BIII vrátane prislúchajúcich objektov a infraštruktúry, Bratislava Petržalka	23 717
Eurovia SK, a.s., Košice; Doprastav, a.s.; Eurovia CS, a.s.; Metrostav, a.s.; Metrostav Slovakia, a.s.	D1 Prešov západ – Prešov juh	17 027
Strabag Pozemné a inžinierske staviteľstvo, s.r.o., Bratislava	Obytný súbor Jarabinky, Bratislava	15 776
Ingsteel, s.r.o., Bratislava	Pavilón Detského kardiocentra a diagnostické centrum NÚSCH Bratislava	15 294
Dynamik Holding, a.s., Nitra	Južné mesto, zóna C3, 1.etapa bytový dom SO-01, SO-02, SO-03, SO-04, SO-05	13 515
Strabag Pozemné a inžinierske staviteľstvo, s.r.o., Bratislava	Výstavba komerčnej časti k NFŠ-byty, Bratislava	12 763
Eurovia SK, a.s., Košice; SMS, a.s.; Hochtief CZ, a.s., o.z. Slovensko; Eurovia CS, a.s., o.z. Slovensko	Diaľnica D3 Žilina (Strážov) – Žilina (Brodno)	10 552
Strabag Pozemné a inžinierske staviteľstvo, s.r.o., Bratislava	Obytný súbor Avidol, Bratislava	10 208

Prameň: TREND, 17.5.2019, Trend TOP v stavebníctve a realitách - Máj 2019

IV. MEDZINÁRODNÉ POROVNANIE

Príloha č. 16

V tejto prílohe sú uvedené vybrané údaje za roky 2015 - 2019 za krajiny Euroconstructu*, a to: - obyvateľstvo; - hrubý domáci produkt, - medziročné tempo rastu HDP, - vývoj nezamestnanosti, - vývoj cien stavebných prác, - vývoj sektora stavebníctva (bytové budovy, nebytové budovy, inžinierske stavby); - medziročné tempo rastu sektora stavebníctva; - stav bytového fondu, - počet dokončených bytov. Osobitne je uvedený stavebný sektor krajín združenia Euroconstructu v roku 2018.

Obyvateľstvo v rokoch 2015 - 2019 (v tis. osôb)

Krajina	2015	2016	2017	2018	2019 ^P
Rakúsko	8 585	8 701	8 773	8 822	8 866
Belgicko	11 239	11 295	11 353	11 411	11 467
Česká republika	10 538	10 554	10 579	10 610	10 649
Dánsko	5 660	5 707	5 749	5 781	5 806
Fínsko	5 487	5 503	5 513	5 522	5 533
Francúzsko	66 590	66 854	67 122	67 390	67 660
Nemecko	81 198	82 176	82 522	82 792	82 990
Maďarsko	9 856	9 830	9 798	9 778	9 728
Írsko	4 688	4 740	4 793	4 857	4 927
Taliansko	60 796	60 666	60 589	60 484	60 390
Holandsko	16 901	16 979	17 082	17 182	17 285
Nórsko	5 184	5 232	5 273	5 309	5 341
Poľsko	38 437	38 433	38 434	38 411	38 428
Portugalsko	10 337	10 306	10 285	10 264	10 229
Slovenská republika	5 421	5 426	5 435	5 443	5 450
Španielsko	46 450	46 440	46 527	46 658	46 870
Švédsko	9 747	9 851	9 995	10 120	10 230
Švajčiarsko	8 238	8 327	8 420	8 487	8 551
Spojené kráľovstvo	65 110	65 648	66 040	66 466	66 868
Krajiny Euroconstruct-u spolu	470 460	472 669	474 280	475 788	477 267

^P prognóza

Prameň: Euroconstruct Rím, jún 2019

* **Euroconstruct** je skupina, resp. sieť, ktorá bola založená v roku 1975 niekoľkými výskumnými organizáciami ako študijná skupina pre výskum a prognózovanie v stavebníctve. Odvtedy sa rozšírila a zahŕňa väčšinu západoeurópskych krajín (15 krajín - Rakúsko, Belgicko, Dánsko, Fínsko, Francúzsko, Nemecko, Írsko, Taliansko, Holandsko, Nórsko, Portugalsko, Španielsko, Švédsko, Švajčiarsko, Spojené Kráľovstvo) ako aj niektoré krajiny strednej a východnej Európy (4 krajiny - Česká republika, Maďarsko, Poľsko, Slovenská republika). Jej cieľom je poskytovanie informácií, analýz a prognóz v oblasti stavebníctva a s ním súvisiacich trhov pre orgány a inštitúcie, prijímajúce rozhodnutia v tejto oblasti, za účelom zvýšenia efektívnosti ich činnosti. Sieť Euroconstruct-u je rozšírená aj na pobaltské štáty (prostredníctvom fínskeho partnera) a na Japonsko.

Výskum Euroconstruct-u sa zameriava na: - krátkodobé a strednodobé prognózy a trendy vývoja stavebníctva v Európe; - analýzy štrukturálnych zmien, podnikateľské stratégie a konkurencieschopnosť v stavebnom priemysle; - marketingové štúdie pre priemyselné materiály a tovary a služby využívané v odboroch výstavby. Výskum a prognózy Euroconstruct-u sú určené pre potreby mnohých druhov podnikania, resp. činností, vrátane: - stavebných kontraktorov; - výrobcov a predajcov, dodávajúcich stavebné materiály, výrobky a zariadenia; - bánk, finančných a úverových inštitúcií; - vládnych orgánov; - Európskej komisie.

Za každú krajinu môže byť členom Euroconstruct-u len jedna inštitúcia (organizácia). Za Slovenskú republiku je stálym členom **ÚEOS - Komercia, a.s.**, Ružová dolina 27, 824 69 Bratislava (spracovateľ publikácie Ročenka slovenského stavebníctva). ÚEOS - Komercia, a.s. (predtým Ústav ekonomiky a organizácie stavebníctva) je stálym členom Euroconstruct-u od roku 1991.

Hrubý domácí produkt v letech 2015 - 2019 v mld. Eur (ceny roku 2018)

Krajina	2015	2016	2017	2018	2019 ^P
Rakúsko	359	366	376	386	393
Belgicko	430	437	444	451	456
Česká republika	188	193	202	207	213
Dánsko	280	287	293	298	303
Fínsko	216	222	228	234	237
Francúzsko	2 186	2 211	2 250	2 293	2 331
Nemecko	3 196	3 268	3 338	3 386	3 413
Maďarsko	118	121	126	132	137
Írsko	265	278	298	318	330
Taliansko	1 557	1 575	1 601	1 615	1 616
Holandsko	690	705	725	745	756
Nórsko	351	356	363	368	375
Pol'sko	437	450	473	497	516
Portugalsko	188	192	197	202	205
Slovenská republika	81	84	87	90	93
Španielsko	1 108	1 143	1 178	1 208	1 236
Švédsko	436	447	457	467	474
Švajčiarsko	586	596	605	621	627
Spojené kráľovstvo	2 278	2 319	2 361	2 394	2 426
Krajiny Euroconstruct-u spolu	14 953	15 250	15 603	15 911	16 138

^P prognóza

Prameň: Euroconstruct Rím, jún 2019

Medziročné tempo rastu HDP % (ceny roku 2018)

Krajina	2015	2016	2017	2018	2019 ^P
Rakúsko	1,1	2,0	2,6	2,7	1,7
Belgicko	1,7	1,5	1,7	1,4	1,3
Česká republika	5,3	2,5	4,4	2,9	2,6
Dánsko	2,3	2,4	2,3	1,4	1,7
Fínsko	0,5	2,8	2,7	2,3	1,6
Francúzsko	1,0	1,1	1,8	1,9	1,6
Nemecko	1,7	2,2	2,2	1,4	0,8
Maďarsko	3,5	2,3	4,1	4,9	3,8
Írsko	25,1	5,0	7,2	6,7	3,7
Taliansko	0,9	1,1	1,7	0,9	0,1
Holandsko	2,0	2,2	2,9	2,7	1,5
Nórsko	2,0	1,2	2,0	1,4	2,0
Pol'sko	3,8	3,1	4,9	5,1	4,0
Portugalsko	1,8	1,9	2,8	2,1	1,7
Slovenská republika	4,2	3,1	3,2	4,1	3,5
Španielsko	3,6	3,2	3,0	2,6	2,3
Švédsko	4,5	2,7	2,1	2,3	1,5
Švajčiarsko	1,3	1,6	1,6	2,5	1,0
Spojené kráľovstvo	2,3	1,8	1,8	1,4	1,3
Krajiny Euroconstruct-u spolu	2,3	2,0	2,3	2,0	1,4

^P prognóza

Prameň: Euroconstruct Rím, jún 2019

Vývoj nezamestnanosti^{*)} v rokoch 2015 - 2019 v %

Krajina	2015	2016	2017	2018	2019 ^P
Rakúsko	5,7	6,0	5,5	4,9	4,6
Belgicko	8,5	7,8	7,1	6,0	5,6
Česká republika	5,0	4,0	2,9	2,2	2,3
Dánsko	4,6	4,1	4,2	3,9	3,7
Fínsko	9,4	8,8	8,6	7,4	6,7
Francúzsko	10,3	10,2	9,6	9,5	9,2
Nemecko	6,4	6,1	5,7	5,2	4,8
Maďarsko	6,8	5,1	4,2	3,7	3,6
Írsko	9,9	8,4	6,7	5,9	5,0
Taliansko	11,9	11,7	11,3	10,6	10,7
Holandsko	6,9	6,0	4,9	3,8	3,8
Nórsko	4,5	4,7	4,2	3,8	3,7
Poľsko	7,5	6,2	4,5	3,8	3,6
Portugalsko	12,4	11,1	8,9	7,0	6,6
Slovenská republika	11,5	9,7	8,1	6,5	6,0
Španielsko	22,1	19,6	17,2	15,3	13,9
Švédsko	7,4	6,9	6,7	6,3	6,3
Švajčiarsko	4,8	4,9	4,8	4,6	4,2
Spojené kráľovstvo	5,4	4,9	4,4	4,1	4,0

^P prognóza

^{*)} Poznámka: v percentách z aktívneho obyvateľstva

Prameň: Euroconstruct Rím, jún 2019

Vývoj cien stavebných prác v rokoch 2015 - 2019 (medziročné % zmeny)

Krajina	2015	2016	2017	2018	2019 ^P
Rakúsko	0,6	1,3	2,1	2,8	2,9
Belgicko	1,6	1,6	1,3	2,5	1,5
Česká republika	1,2	1,1	1,7	3,4	4,6
Dánsko	1,9	1,7	0,7	1,8	1,8
Fínsko	0,5	0,5	0,3	2,2	2,1
Francúzsko	-0,6	0,7	1,9	2,0	1,5
Nemecko	1,5	2,1	3,1	4,4	5,0
Maďarsko	1,6	2,8	5,2	9,5	7,0
Írsko	5,0	5,6	5,7	5,7	6,5
Taliansko	0,3	-0,2	0,7	0,8	1,5
Holandsko	0,2	0,7	2,2	4,2	5,5
Nórsko	2,2	2,5	4,1	3,6	2,5
Poľsko	-2,0	-2,7	2,2	5,3	3,5
Portugalsko	0,3	1,4	2,5	3,7	3,0
Slovenská republika	1,9	1,2	2,9	3,4	4,2
Španielsko	-1,3	-1,2	2,2	2,3	2,0
Švédsko	1,8	3,1	3,8	3,4	3,0
Švajčiarsko	-0,4	-0,5	-0,6	0,5	-0,5
Spojené kráľovstvo	0,8	1,9	2,1	2,8	2,7

^P prognóza

Prameň: Euroconstruct Rím, jún 2019

Sektor stavebníctva v letech 2015 - 2019 v mil. Eur (ceny roka 2018)

Krajina	2015	2016	2017	2018	2019 ^P
Rakúsko	39 884	40 027	41 438	42 581	43 348
Belgicko	43 027	44 197	45 507	47 000	48 222
Česká republika	19 899	19 170	19 691	22 299	23 214
Dánsko	30 888	32 568	34 423	35 911	36 602
Fínsko	31 204	33 407	34 321	35 019	34 351
Francúzsko	202 659	207 925	216 042	222 644	224 408
Nemecko	327 924	336 446	345 355	351 787	352 500
Maďarsko	11 072	9 050	11 497	14 070	15 370
Írsko	17 655	20 445	23 776	25 837	27 901
Taliansko	164 719	166 324	167 213	170 879	174 178
Holandsko	70 043	74 885	78 100	83 098	87 204
Nórsko	44 481	45 752	48 352	48 257	50 510
Polsko	47 646	45 260	49 168	55 512	60 438
Portugalsko	15 860	15 612	17 019	18 256	19 137
Slovenská republika	5 561	4 928	5 115	5 526	5 563
Španielsko	97 384	99 092	103 705	110 270	115 744
Švédsko	38 024	40 285	43 197	42 895	41 532
Švajčiarsko	59 424	59 535	60 251	61 039	61 280
Spojené kráľovstvo	194 707	202 874	216 810	217 136	218 584
Krajiny Euroconstruct-u spolu	1 462 062	1 497 781	1 560 980	1 610 019	1 640 086

^P prognóza

Prameň: Euroconstruct Rím, jún 2019

Medziročné tempo rastu sektora stavebníctva % (ceny roka 2018)

Krajina	2015	2016	2017	2018	2019 ^P
Rakúsko	0,1	0,4	3,5	2,8	1,8
Belgicko	1,8	2,7	3,0	3,3	2,6
Česká republika	8,0	-3,7	2,7	13,2	4,1
Dánsko	5,7	5,4	5,7	4,3	1,9
Fínsko	0,4	7,1	2,7	2,0	-1,9
Francúzsko	-2,0	2,6	3,9	3,1	0,8
Nemecko	0,0	2,6	2,6	1,9	0,2
Maďarsko	1,8	-18,3	27,0	22,4	9,2
Írsko	6,8	15,8	16,3	8,7	8,0
Taliansko	0,9	1,0	0,5	2,2	1,9
Holandsko	8,2	6,9	4,3	6,4	4,9
Nórsko	-0,1	2,9	5,7	-0,2	4,7
Polsko	4,1	-5,0	8,6	12,9	8,9
Portugalsko	3,4	-1,6	9,0	7,3	4,8
Slovenská republika	18,7	-11,4	3,8	8,0	0,7
Španielsko	2,9	1,8	4,7	6,3	5,0
Švédsko	5,8	5,9	7,2	-0,7	-3,2
Švajčiarsko	1,7	0,2	1,2	1,3	0,4
Spojené kráľovstvo	4,0	4,2	6,9	0,2	0,7
Krajiny Euroconstruct-u spolu	1,7	2,4	4,2	3,1	1,9

^P prognóza

Prameň: Euroconstruct Rím, jún 2019

Bytové budovy (bytová výstavba) v letech 2015 - 2019 v mil. Eur (ceny roka 2018)

Krajina	2015	2016	2017	2018	2019 ^P
Rakúsko	17 005	17 393	18 090	18 564	18 905
Belgicko	20 498	21 129	21 758	22 293	22 619
Česká republika	6 024	6 735	6 832	7 692	7 985
Dánsko	13 555	14 563	16 057	16 389	16 798
Fínsko	13 321	14 291	14 789	15 372	15 023
Francúzsko	97 113	101 161	107 383	109 500	108 076
Nemecko	182 594	189 698	195 015	199 440	201 171
Maďarsko	2 010	2 363	3 111	3 843	4 196
Írsko	5 690	6 453	7 589	9 049	10 819
Taliansko	79 839	81 364	82 339	83 697	84 745
Holandsko	26 796	30 873	33 388	36 068	37 236
Nórsko	16 993	18 198	19 803	18 661	18 611
Poľsko	11 535	12 299	13 427	14 913	15 562
Portugalsko	6 690	7 043	8 115	8 522	9 124
Slovenská republika	1 119	1 226	1 270	1 390	1 452
Španielsko	41 138	45 177	50 232	54 760	58 633
Švédsko	15 895	17 811	19 548	18 917	17 153
Švajčiarsko	27 631	28 126	29 142	29 050	28 075
Spojené kráľovstvo	80 441	86 231	93 955	95 747	96 967
Krajiny Euroconstruct-u spolu	665 888	702 134	741 843	763 867	773 153

^P prognóza

Prameň: Euroconstruct Rím, jún 2019

Medziročné tempo rastu bytových budov (bytovej výstavby) % (ceny roka 2018)

Krajina	2015	2016	2017	2018	2019 ^P
Rakúsko	0,9	2,3	4,0	2,6	1,8
Belgicko	3,7	3,1	3,0	2,5	1,5
Česká republika	14,5	11,8	1,4	12,6	3,8
Dánsko	1,0	7,4	10,3	2,1	2,5
Fínsko	1,2	7,3	3,5	3,9	-2,3
Francúzsko	-1,0	4,2	6,2	2,0	-1,3
Nemecko	1,2	3,9	2,8	2,3	0,9
Maďarsko	1,0	17,6	31,6	23,5	9,2
Írsko	4,1	13,4	17,6	19,2	19,6
Taliansko	-1,6	1,9	1,2	1,6	1,3
Holandsko	14,1	15,2	8,1	8,0	3,2
Nórsko	0,4	7,1	8,8	-5,8	-0,3
Poľsko	4,7	6,6	9,2	11,1	4,4
Portugalsko	7,8	5,3	15,2	5,0	7,1
Slovenská republika	-2,1	9,6	3,5	9,4	4,5
Španielsko	3,6	9,8	11,2	9,0	7,1
Švédsko	17,7	12,1	9,8	-3,2	-9,3
Švajčiarsko	1,8	1,8	3,6	-0,3	-3,4
Spojené kráľovstvo	3,4	7,2	9,0	1,9	1,3
Krajiny Euroconstruct-u spolu	2,1	5,4	5,7	3,0	1,2

^P prognóza

Prameň: Euroconstruct Rím, jún 2019

Nebytové budovy (nebytová výstavba) v letech 2015 - 2019 v mil. Eur (ceny roka 2018)

Krajina	2015	2016	2017	2018	2019 ^P
Rakúsko	14 549	14 621	15 159	15 689	15 948
Belgicko	15 805	16 176	16 568	16 758	17 225
Česká republika	7 825	7 357	8 189	9 495	9 982
Dánsko	8 422	9 073	9 293	9 573	9 757
Fínsko	11 307	12 171	12 689	12 852	12 942
Francúzsko	63 054	63 481	65 106	67 162	68 372
Nemecko	87 491	87 752	89 101	89 954	89 413
Maďarsko	5 090	4 066	4 748	5 387	5 837
Írsko	7 869	9 916	12 484	12 703	12 788
Taliansko	48 124	49 141	50 070	51 279	52 323
Holandsko	20 511	21 629	22 480	24 258	25 428
Nórsko	15 949	15 926	16 549	16 315	17 069
Poľsko	21 937	20 071	21 271	23 308	24 725
Portugalsko	3 703	3 791	3 951	4 439	4 558
Slovenská republika	2 369	2 150	2 168	2 149	2 130
Španielsko	31 766	32 429	33 455	34 590	36 085
Švédsko	12 433	12 609	13 427	13 121	12 766
Švajčiarsko	18 561	18 401	18 457	18 764	19 285
Spojené kráľovstvo	80 970	84 731	88 946	85 783	83 831
Krajiny Euroconstruct-u spolu	477 735	485 491	504 112	513 578	520 465

^P prognóza

Prameň: Euroconstruct Rím, jún 2019

Medziročné tempo rastu nebytových budov (nebytovej výstavby) % (ceny roka 2018)

Krajina	2015	2016	2017	2018	2019 ^P
Rakúsko	0,5	0,5	3,7	3,5	1,6
Belgicko	-1,0	2,4	2,4	1,1	2,8
Česká republika	-2,0	-6,0	11,3	15,9	5,1
Dánsko	4,4	7,7	2,4	3,0	1,9
Fínsko	-1,8	7,6	4,3	1,3	0,7
Francúzsko	-1,6	0,7	2,6	3,2	1,8
Nemecko	-1,6	0,3	1,5	1,0	-0,6
Maďarsko	2,1	-20,1	16,8	13,5	8,3
Írsko	15,4	26,0	25,9	1,8	0,7
Taliansko	2,5	2,1	1,9	2,4	2,0
Holandsko	3,2	5,5	3,9	7,9	4,8
Nórsko	-1,2	-0,1	3,9	-1,4	4,6
Poľsko	3,5	-8,5	6,0	9,6	6,1
Portugalsko	1,1	2,4	4,2	12,4	2,7
Slovenská republika	8,1	-9,3	0,9	-0,9	-0,9
Španielsko	-0,2	2,1	3,2	3,4	4,3
Švédsko	-1,5	1,4	6,5	-2,3	-2,7
Švajčiarsko	2,4	-0,9	0,3	1,7	2,8
Spojené kráľovstvo	1,5	4,6	5,0	-3,6	-2,3
Krajiny Euroconstruct-u spolu	0,5	1,6	3,8	1,9	1,3

^P prognóza

Prameň: Euroconstruct Rím, jún 2019

Inžinierske stavby v rokoch 2015 - 2019 v mil. Eur (ceny roka 2018)

Krajina	2015	2016	2017	2018	2019 ^P
Rakúsko	8 329	8 013	8 189	8 328	8 495
Belgicko	6 724	6 891	7 181	7 948	8 378
Česká republika	6 050	5 078	4 669	5 112	5 246
Dánsko	8 911	8 933	9 074	9 949	10 047
Fínsko	6 577	6 945	6 842	6 795	6 386
Francúzsko	42 492	43 284	43 553	45 983	47 960
Nemecko	57 839	58 996	61 238	62 393	61 916
Maďarsko	3 972	2 621	3 639	4 841	5 337
Írsko	4 096	4 075	3 704	4 086	4 294
Taliansko	36 757	35 819	34 804	35 903	37 110
Holandsko	22 736	22 383	22 232	22 773	24 540
Nórsko	11 539	11 628	12 000	13 282	14 829
Poľsko	14 174	12 890	14 470	17 291	20 151
Portugalsko	5 467	4 779	4 953	5 295	5 455
Slovenská republika	2 073	1 552	1 677	1 988	1 981
Španielsko	24 480	21 486	20 018	20 920	21 025
Švédsko	9 695	9 865	10 222	10 857	11 612
Švajčiarsko	13 232	13 008	12 652	13 225	13 919
Spojené kráľovstvo	33 296	31 912	33 909	35 606	37 786
Krajiny Euroconstruct-u spolu	318 439	310 157	315 026	332 574	346 469

^P prognóza

Prameň: Euroconstruct Rím, jún 2019

Medziročné tempo rastu inžinierskych stavieb % (ceny roka 2018)

Krajina	2015	2016	2017	2018	2019 ^P
Rakúsko	-2,3	-3,8	2,2	1,7	2,0
Belgicko	2,9	2,5	4,2	10,7	5,4
Česká republika	16,6	-16,1	-8,1	9,5	2,6
Dánsko	15,2	0,2	1,6	9,6	1,0
Fínsko	2,7	5,6	-1,5	-0,7	-6,0
Francúzsko	-4,6	1,9	0,6	5,6	4,3
Nemecko	-1,4	2,0	3,8	1,9	-0,8
Maďarsko	2,0	-34,0	38,8	33,0	10,2
Írsko	-3,6	-0,5	-9,1	10,3	5,1
Taliansko	4,8	-2,6	-2,8	3,2	3,4
Holandsko	6,3	-1,6	-0,7	2,4	7,8
Nórsko	0,7	0,8	3,2	10,7	11,7
Poľsko	4,6	-9,1	12,3	19,5	16,5
Portugalsko	0,0	-12,6	3,6	6,9	3,0
Slovenská republika	53,4	-25,1	8,0	18,6	-0,4
Španielsko	5,8	-12,2	-6,8	4,5	0,5
Švédsko	-1,3	1,8	3,6	6,2	7,0
Švajčiarsko	0,6	-1,7	-2,7	4,5	5,2
Spojené kráľovstvo	12,5	-4,2	6,3	5,0	6,1
Krajiny Euroconstruct-u spolu	2,8	-2,6	1,6	5,6	4,2

^P prognóza

Prameň: Euroconstruct Rím, jún 2019

Bytový fond v rokoch 2015 - 2019 (v tis. bytov)

Krajina	2015	2016	2017	2018	2019 ^P
Rakúsko	4 607	4 653	4 704	4 761	4 817
Belgicko	5 286	5 333	5 375	5 423	5 467
Česká republika	4 909	4 936	4 965	4 999	5 034
Dánsko	3 001	3 014	3 031	3 057	3 084
Fínsko	2 934	2 968	3 003	3 040	3 080
Francúzsko	35 261	35 588	36 035	36 350	36 701
Nemecko	42 850	43 110	43 370	43 645	43 930
Maďarsko	4 415	4 420	4 428	4 440	4 455
Írsko	2 002	2 004	2 008	2 016	2 029
Taliansko	30 606	30 712	30 817	30 926	31 039
Holandsko	7 641	7 686	7 741	7 814	7 871
Nórsko	2 908	2 941	2 975	3 012	3 049
Poľsko	14 232	14 380	14 520	14 640	14 750
Portugalsko	5 925	5 933	5 942	5 927	5 937
Slovenská republika	2 061	2 075	2 091	2 108	2 127
Španielsko	25 542	25 586	25 645	25 700	25 770
Švédsko	5 246	5 286	5 335	5 390	5 441
Švajčiarsko	4 352	4 421	4 469	4 528	4 585
Spojené kráľovstvo	28 269	28 489	28 711	28 929	29 148
Krajiny Euroconstruct-u spolu	232 048	233 536	235 165	236 705	238 315

^P prognóza

Prameň: Euroconstruct Rím, jún 2019

Počet dokončených bytov v rokoch 2015 - 2019 v tis.

Krajina	2015	2016	2017	2018	2019 ^P
Rakúsko	46,2	48,5	52,9	58,5	57,6
Belgicko	50,3	45,2	47,8	46,2	50,0
Česká republika	25,1	27,3	28,6	33,9	35,4
Dánsko	16,5	23,1	31,5	35,5	36,0
Fínsko	28,0	30,2	35,7	42,8	44,5
Francúzsko	359,1	345,5	367,4	396,0	430,0
Nemecko	247,7	277,7	284,8	300,0	310,0
Maďarsko	7,6	10,0	14,4	17,7	27,0
Írsko	7,2	9,9	14,4	18,1	25,0
Taliansko	86,2	81,6	80,6	83,5	87,0
Holandsko	48,4	54,9	63,0	66,0	67,0
Nórsko	28,1	29,4	31,6	32,8	34,0
Poľsko	147,8	163,4	178,3	180,9	200,0
Portugalsko	6,1	6,8	8,6	10,7	12,3
Slovenská republika	15,5	15,7	16,9	19,1	20,3
Španielsko	45,2	40,1	54,6	64,4	85,0
Švédsko	41,1	53,6	64,0	69,1	62,0
Švajčiarsko	53,1	54,1	55,8	56,5	54,6
Spojené kráľovstvo	166,3	165,2	187,8	189,1	190,0
Krajiny Euroconstruct-u spolu	1 425,6	1 482,1	1 618,7	1 720,7	1 827,6

^P prognóza

Prameň: Euroconstruct Rím, jún 2019

Stavebný sektor krajín združenia Euroconstructu v roku 2018 zoradený podľa výšky podielu stavebnej produkcie na celkovom objeme (ceny roka 2018)

Krajina	Stavebná produkcia stavebného sektora v mil. Eur	Vývoj stavebnej produkcie 2018/2017 v %	Počet obyvateľov v tis.	Stavebná produkcia na obyvateľa Eur/obyv.	Podiel stavebnej produkcie z celku v %
Nemecko	351 787	1,9	82 792	4 249	21,85
Francúzsko	222 644	3,1	67 390	3 304	13,83
Spojené kráľovstvo	217 136	0,2	66 466	3 267	13,49
Taliansko	170 879	2,2	60 484	2 825	10,61
Španielsko	110 270	6,3	46 658	2 363	6,85
Holandsko	83 098	6,4	17 182	4 836	5,16
Švajčiarsko	61 039	1,3	8 487	7 192	3,79
Poľsko	55 512	12,9	38 411	1 445	3,45
Nórsko	48 257	-0,2	5 309	9 090	3,00
Belgicko	47 000	3,3	11 411	4 119	2,92
Švédsko	42 895	-0,7	10 120	4 239	2,66
Rakúsko	42 581	2,8	8 822	4 827	2,64
Dánsko	35 911	4,3	5 781	6 212	2,23
Fínsko	35 019	2,0	5 522	6 342	2,18
Írsko	25 837	8,7	4 857	5 320	1,60
Česká republika	22 299	13,2	10 610	2 102	1,39
Portugalsko	18 256	7,3	10 264	1 779	1,13
Maďarsko	14 070	22,4	9 778	1 439	0,87
Slovenská republika	5 526	8,0	5 443	1 015	0,34
Euroconstruct spolu	1 610 019	3,1	475 788	3 384	100,00

Poznámka: Za Slovensko je uvedená stavebná produkcia v tuzemsku (bez prác v zahraničí)

Prameň: Euroconstruct Rím, jún 2019

Štruktúra stavebnej produkcie v % podľa smerov výstavby za jednotlivé krajiny v roku 2018

Krajina	Stavebná produkcia stavebného sektora v mil. Eur	Bytové budovy v % zo stavebnej produkcie	Nebytové budovy v % zo stavebnej produkcie	Inžinierske stavby v % zo stavebnej produkcie
Nemecko	351 787	56,7	25,6	17,7
Francúzsko	222 644	49,2	30,2	20,7
Spojené kráľovstvo	217 136	44,1	39,5	16,4
Taliansko	170 879	49,0	30,0	21,0
Španielsko	110 270	49,7	31,4	19,0
Holandsko	83 098	43,4	29,2	27,4
Švajčiarsko	61 039	47,6	30,7	21,7
Poľsko	55 512	26,9	42,0	31,1
Nórsko	48 257	38,7	33,8	27,5
Belgicko	47 000	47,4	35,7	16,9
Švédsko	42 895	44,1	30,6	25,3
Rakúsko	42 581	43,6	36,8	19,6
Dánsko	35 911	45,6	26,7	27,7
Fínsko	35 019	43,9	36,7	19,4
Írsko	25 837	35,0	49,2	15,8
Česká republika	22 299	34,5	42,6	22,9
Portugalsko	18 256	46,7	24,3	29,0
Maďarsko	14 070	27,3	38,3	34,4
Slovenská republika	5 526	25,1	38,9	36,0
Euroconstruct spolu	1 610 019	47,4	31,9	20,7

Prameň: Euroconstruct Rím, jún 2019

POUŽITÉ PODKLADY

1. Štatistická správa o základných vývojových tendenciách v hospodárstve SR v 4. štvrťroku 2018, ŠÚ SR, marec 2019 - tabuľky č. 1-5, 9, 11, 13-15, 17, 20, 27, komentáre
2. Štatistická ročenka Slovenskej republiky 2018, ŠÚ SR, Bratislava 2019
3. Stavebná produkcia, zamestnanci a mzdy v stavebných podnikoch SR 12/2018, ŠÚ SR, február 2019 - tabuľky č. 16, 18-19, 20 -21, 24-25, 44-45, Príloha č. 4
4. Stav zákaziek a finančné ukazovatele stavebných podnikov SR za 4. štvrťrok 2018 ŠÚ SR, február 2019 - tabuľka č. 26
5. Podklady ŠÚ SR zo zisťovaní Štvrťročného výkazu o začatých, rozostavaných a dokončených bytoch 1. - 4. štvrťrok - 2018 (Inv 3 - 04) - tabuľka 10, Prílohy 1-3
6. Ročenka stavebníctva 2018, ŠÚ SR, november 2018 - tabuľky 16, 19, 24-26, Prílohy č. 4-9
7. Správa z Eroconstructu-u, Rím, jún 2019 - Príloha č. 16
8. Indexy cien stavebných prác, materiálov a výrobkov spotrebovávaných v stavebníctve SR za 4. štvrťrok 2018, ŠÚ SR, február 2019 - tabuľky č. 11-12, Príloha č. 10
9. Zahraničný obchod Slovenskej republiky 12/2018, ŠÚ SR, marec 2019 - tabuľky č. 42-43
10. TREND, 17.5.2019, Trend TOP v stavebníctve a realitách - Máj 2019 - Prílohy č. 11-15
11. Podklady pre tabuľky č. 27-30, 31-35 poskytol na vyžiadanie ŠÚ SR
12. Ročenka slovenského stavebníctva 2018, publikácia Ministerstva dopravy a výstavby SR, Bratislava 2018
13. <http://www.finance.gov.sk>
14. <http://www.statistics.sk> (STATdat, DATAcube) - tabuľky č. 1-7, 15-16, 22-23, 36-41
15. <http://www.nbs.sk> - tabuľka č. 8
16. <http://www.etrend.sk>
17. <http://www.nadsme.sk>

POZNÁMKY: